

Valve Plate Kit TF067300AJ Installation Instructions

The valve plate design for your compressor has changed. The new design offers the same performance (cfm) as the old, but uses o-ring seals instead of gaskets. O-rings ensure a more reliable seal with less dependence on head torque. Additionally, the o-rings allow greater heat transfer through the pump, resulting in lower operating temperatures. To take advantage of these improvements, a new head – included with the kit you received – must be installed.

To change the valve plate, follow the steps below:

- 1) To remove air filter assembly:
 - (a) Unscrew wing nut on air filter and remove washer
 - (b) Remove top filter housing and air filter element
 - (c) Unscrew 3 bolts holding bottom filter housing to head
 - (d) Remove bottom filter housing and o-ring seal

Save all parts – they will be used on new head.

- 2) Remove 9 head bolts. Pry off head and valve plate with a screwdriver. Scrape the gasket off of the cylinder.

- 3) New valve plate installation:
 - (a) Install the valve-plate-to-cylinder o-ring by pressing it into the bottom groove in the valve plate.
 - (b) Install the head-to-valve-plate o-ring into the top groove in the valve plate.
 - (c) Fasten the head to the valve plate with the head-to-valve-plate screw (self-tapping).
 - (d) Torque screw to 100 in-lbs.

- 4) Make sure cylinder surface is clean.

- 5) Install head and valve plate assembly on cylinder. Reinstall 9 head bolts and tighten in a criss-cross pattern. Torque bolts to 500 in-lbs.

For replacement parts or technical assistance, call 1-800-543-6400

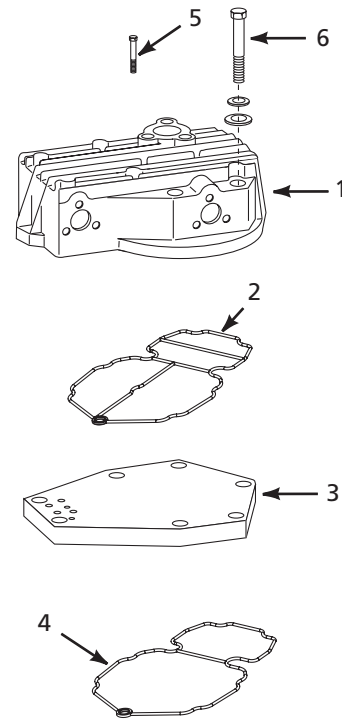

Ref. No.	Description	Part Number	Qty.
1	Cylinder head	TF066202AV	1
2	O-ring (head to valve plate)	TF066800AV	1
3	Valve plate assembly	TF066300AJ	1
4	O-ring, cylinder to valve plate	TF067000AV	1
5	Head to valve plate screw	ST074423AV	1
6	3/8 -16 x 3 1/2 inch HH machine screw	ST178300AV	9

Trouse de plaque de soupape TF067300AJ Instruction d'installation

La conception de la plaque de soupape de votre compresseur a changé. La nouvelle conception offre la même performance (pi3/min) que l'ancienne, mais utilise des joints toriques au lieu de joints d'étanchéité. Les joints toriques assurent une étanchéité plus fiable tout en comptant moins sur le couple de la tête. De plus, les joints toriques offrent un plus grand transfert de chaleur par la pompe, menant donc à des températures de fonctionnement plus basses. Pour tirer profit de ces améliorations, une nouvelle tête (incluse avec la trousse que vous avez reçue) doit être installée.

Pour changer la plaque de soupape, suivre les étapes plus bas :

- 1) Pour retirer le montage de filtre d'air :
 - (a) Dévisser l'écrou à oreilles du filtre d'air et retirer la rondelle
 - (b) Retirer le boîtier supérieur du filtre et l'élément du filtre d'air
 - (c) Dévissez les 3 boulons retenant le boîtier du filtre à la tête
 - (d) Retirer le boîtier inférieur du filtre et le joint torique

Conserver toutes les pièces car elles serviront pour la nouvelle tête.

- 2) Retirer 9 boulons de tête. Sortir la tête et la plaque de soupape avec un tournevis. Gratter pour sortir le joint d'étanchéité du cylindre.
- 3) Montage de la nouvelle plaque de soupape:
 - (a) Installer le joint torique de plaque de soupape au cylindre en le pressant dans la rainure inférieure de la plaque de soupape.
 - (b) Installer le joint torique de plaque de soupape au cylindre dans la rainure supérieure de la plaque de soupape.
 - (c) Fixer la tête à la plaque de soupape avec la vis de la tête à la plaque de soupape (autotaraudeuse).
 - (d) Mettre la vis au couple à 100 po-lb.
- 4) S'assurer que la surface du cylindre est propre.

- 5) Installer le montage de tête et plaque de soupape sur le cylindre. Réinstaller 9 boulons de tête et resserrer dans un motif croisé. Mettre les boulons au couple à 500 po-lb.

**Pour les Pièces de Rechange
ou l'assistance technique,
appeler 1-800-543-6400**

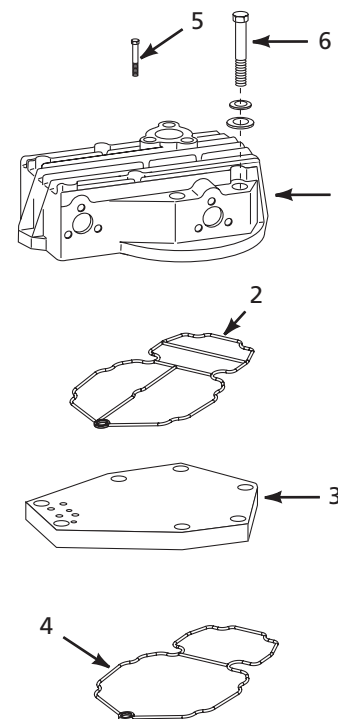

N°. de Réf.	Description	Numéro de Pièce	Qte
1	Joint torique de culasse	TF066202AV	1
2	Joint torique (culasse à plaque de soupape)	TF066800AV	1
3	Montage de plaque de soupape	TF066300AJ	1
4	Joint torique, cylindre à pl. de soupape	TF067000AV	1
5	Vis, culasse à plaque de soupape	ST074423AV	1
6	Vis à mécanique $\frac{3}{8}$ - 16 x 3 $\frac{1}{2}$ po HH	ST178300AV	9

Instrucciones de instalación del juego de la placa de válvula TF067300AJ

El diseño de la placa de la válvula para su compresor ha cambiado. El nuevo diseño ofrece el mismo rendimiento (cfm) que el anterior, pero usa sellos de anillo en O en lugar de juntas. Los anillos en O aseguran un sellado más confiable dependiendo menos de la torsión del cabezal. Además, los anillos en O permiten una mayor transferencia de calor a través de la bomba, lo que da como resultado temperaturas de funcionamiento inferiores. Para aprovechar estas mejoras, se deberá instalar un nuevo cabezal, que se incluye con el juego que recibió.

Para cambiar la placa de la válvula, siga los pasos a continuación:

- 1) Para retirar el ensamblaje del filtro de aire:
 - (a) Desatornille la tuerca mariposa que se encuentra en el filtro de aire y retire la arandela
 - (b) Retire la caja del filtro superior y el elemento del filtro de aire
 - (c) Desatornille los 3 tornillos que sostienen la caja del filtro inferior al cabezal
 - (d) Retire la caja del filtro inferior y el sello de anillo en O
 Guarde todas las piezas; se usarán con el nuevo cabezal.
- 2) Retire los 9 pernos del cabezal. Retire el cabezal y la placa de la válvula haciendo palanca con un destornillador. Saque la junta del cilindro.
- 3) Instalación de la nueva placa de válvula:
 - (a) Instale el anillo en O de la placa de la válvula al cilindro haciendo presión en la ranura inferior de la placa de la válvula.
 - (b) Instale el anillo en O del cabezal a la placa de la válvula en la ranura superior de la placa de la válvula.
 - (c) Ajuste el cabezal en la placa de la válvula con el tornillo del cabezal a la placa de la válvula (autorroscante).
 - (d) Apriete el tornillo con una torsión de 100 pulg.-lb.
- 4) Asegúrese de que la superficie del cilindro esté limpia.

- 5) Instale el cabezal y el ensamblaje de la placa de la válvula en el cilindro. Vuelva a colocar los 9 pernos del cabezal y apriete formando una cruz. Apriete los tornillos con una torsión de 500 pulg.-lb.

Para Ordenar Repuestos o Asistencia Técnica, Sírvase Llamar al Distribuidor Más Cercano a Su Domicilio

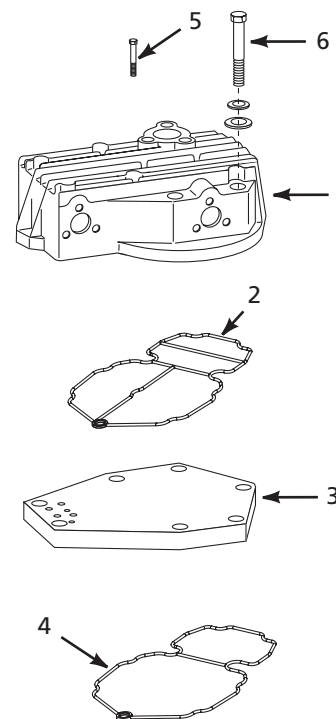

No. de Réf.	Descripción	Part Number	Qty.
1	Emapque para la culata	TF066202AV	1
2	Anillo en O (Placa culata-a-válvula)	TF066800AV	1
3	Ensamblaje de la placa de la válvula	TF066300AJ	1
4	Anillo en O, entre en cilindro a la placa de la válvula	TF067000AV	1
5	Tornillo de place culata-a-valvula	ST074423AV	1
6	Tornillo HH de 9,5 mm - 16 x 8,9 mm (3/8 - 16 x 3 1/2 inch)	ST178300AV	9

