

Mantenimiento (Continuación)

LUBRICACIÓN

Para su seguridad y protección eléctrica continuas, la lubricación y el servicio de esta herramienta deberán ser realizadas ÚNICAMENTE por un

CENTRO DE SERVICIO AUTORIZADO DE CAMPBELL HAUSFELD.

SERVICIO TÉCNICO

Para obtener información con relación al funcionamiento o reparación de este producto, sírvase llamar al 1-800-424-8936.

⚠️ PRECAUCIÓN

El servicio de la herramienta debe ser realizado sólo por personal de reparaciones calificado. El servicio o mantenimiento realizado por personas no calificadas puede provocar riesgo de lesiones.

Para Ordenar Repuestos o Asistencia Técnica, Sírvase Llamar al Distribuidor Más Cercano a Su Domicilio

Descripción	Número del Repuesto
Cargador – 19,2V	SV199700AV
Batería – 19,2V	DG101000PY
Portabroca – 3/8"	DG012100PI
Tornillo de fijación	SV446100AV
Caja	DG015600TC

Sírvase darnos la siguiente información:

- Número del modelo
- Código impreso
- Descripción y número del repuesto según la lista de repuestos

Dirija toda la correspondencia a:

Campbell Hausfeld
Attn: Customer Service
100 Production Drive
Harrison, OH 45030 U.S.A.

Garantía Limitada

- DURACIÓN:** A partir de la fecha de compra por parte del comprador original del modo siguiente: series DG100 y DG110 – un año; serie DG111 – dos años; serie DG151 – tres años.
- QUIEN OTORGA ESTA GARANTIA (EL GARANTE:** Campbell Hausfeld / The Scott Fetzer Company 100 Production Drive, Harrison, Ohio 45030 Teléfono: (800) 424-8936.
- QUIEN RECIBE ESTA GARANTIA (EL COMPRADOR):** El comprador original (que no sea un revendedor) del producto Campbell Hausfeld.
- QUÉ PRODUCTOS ESTÁN CUBIERTOS POR ESTA GARANTÍA:** Cualquier herramienta a motor inalámbrica Campbell Hausfeld distribuida o fabricada por el garante.
- COBERTURA DE LA GARANTIA:** Los defectos substanciales de material y fabricación que ocurran dentro del periodo de validez de la garantía.
- LO QUE NO ESTA CUBIERTO POR ESTA GARANTIA:**
 - Las garantías implícitas, incluyendo aquellas de comercialidad e IDONEIDAD PARA FINES PARTICULARES, ESTAN LIMITADOS A LO ESPECIFICADO EN EL PARRAFO DE DURACION. Si este producto es empleado para uso comercial, industrial o para renta, la garantía será aplicable por noventa (90) días a partir de la fecha de compra. En algunos estados no se permiten limitaciones a la duración de las garantías implícitas, por lo tanto, en tales casos esta limitación no es aplicable.
 - CUALQUIER PERDIDA DAÑO INCIDENTAL, INDIRECTO O CONSECUENTE QUE PUEDA RESULTAR DE UN DEFECTO, FALLA O MALFUNCIONAMIENTO DEL PRODUCTO CAMPBELL HAUSFELD. En algunos estados no se permite la exclusión o limitación de daños incidentales o consecuentes, por lo tanto, en tales casos esta limitación o exclusión no es aplicable
 - Cualquier falla que resulte de un accidente, abuso, negligencia o incumplimiento de las instrucciones de funcionamiento y uso indicadas en el (los) manual(es) que se adjunta(n) al producto. Dichos accidentes, abusos por parte del comprador, o falta de operar el producto siguiendo las instrucciones del manual de instrucciones suministrado también debe incluir la desconexión o modificación de los instrumentos de seguridad. Si dichos instrumentos de seguridad son desconectados, la garantía quedaria cancelada.
 - Los ajustes normales explicados en el(los) manual(es) suministrado(s) con el producto.
 - Artículos o servicio que se necesitan normalmente para el mantenimiento del producto, por ej.: contactos, asideros, resortes, gatillos o cualquier otra pieza fungible no detallada específicamente. Estos artículos solamente estarán cubiertos durante 90 (noventa) días a partir de la fecha de compra original.
- RESPONSABILIDADES DEL GARANTE BAJO ESTA GARANTIA:** Reparar o reemplazar, como lo decida el Garante, los productos o componentes que estén defectuosos, se hayan dañado o hayan dejado de funcionar adecuadamente, durante el período de validez de la garantía
- RESPONSABILIDADES DEL COMPRADOR BAJO ESTA GARANTIA:**
 - Suministrar prueba fechada de compra y la historia de mantenimiento del producto.
 - Llame a Campbell Hausfeld (800-424-8936) por sus opciones de servicio incluidas en la garantía. Los costos de flete correrán por cuenta del comprador.
 - Seguir las instrucciones sobre operación y mantenimiento del producto, tal como se indica(n) en el (los) manual(es) del propietario
- CUANDO EFECTUARA EL GARANTE LA REPARACION O REEMPLAZO CUBIERTO BAJO ESTA GARANTIA:** La reparación o reemplazo dependerá del flujo normal de trabajo del centro de servicio y de la disponibilidad de repuestos. Esta garantía limitada es válida sólo en los EE.UU., Canadá y México y otorga derechos legales específicos. Usted también puede tener otros derechos que varían de un Estado a otro. o de un país a otro.

See Warranty on page 6 for important information about commercial use of this product.

Operating Instructions and Parts Manual

DG100600CD, DG110400CD, DG110600CD,
DG111200CD, DG111400CD, DG111900CD, DG151900CD

Please read and save these instructions. Read carefully before attempting to assemble, install, operate or maintain the product described. Protect yourself and others by observing all safety information. Failure to comply with instructions could result in personal injury and/or property damage! Retain instructions for future reference.



Cordless Drill/Driver and Charger

Unpacking

When unpacking this product, carefully inspect for any damage that may have occurred during transit.

General Safety Information

This manual contains information that is very important to know and understand. This information is provided for SAFETY and to PREVENT EQUIPMENT PROBLEMS. To help recognize this information, observe the following symbols.

⚠️ DANGER Danger indicates an imminently hazardous situation which, if not avoided, will result in death or serious injury.

⚠️ WARNING Warning indicates a potentially hazardous situation which, if not avoided, could result in death or serious injury.

⚠️ CAUTION Caution indicates a potentially hazardous situation which, if not avoided, may result in minor or moderate injury.

⚠️ NOTICE Notice indicates important information, that if not followed, may cause damage to equipment.

The following safety precautions must be followed at all times along with any other existing safety rules.

- Read all manuals included with this product carefully. Be thoroughly familiar with the controls and the proper use of the equipment.
- Only persons well acquainted with these rules of safe operation should be allowed to use this tool.

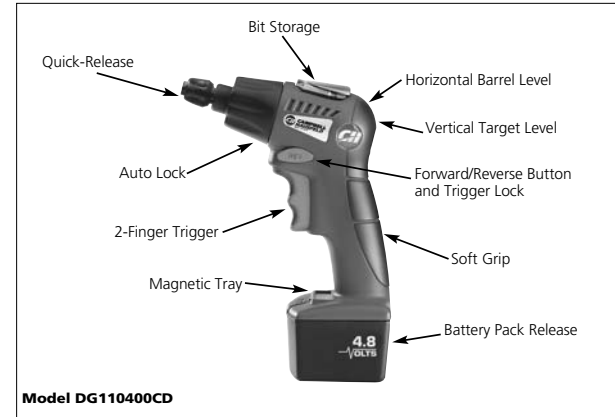

REMINDER: Keep your dated proof of purchase for warranty purposes! Attach it to this manual or file it for safekeeping.

General Safety Information (Cont'd.)

WORK AREA

⚠️WARNING

- Do not operate a power tool in an explosive atmosphere, such as in the presence of flammable liquids, gases, or dust. Power tools create sparks which may ignite the fumes or dust.

⚠️CAUTION

- Keep work area clean and well lighted. Cluttered benches and dark areas invite accidents.
- Keep bystanders, children, and visitors away while operating a power tool. Distractions can cause you to lose control.

ELECTRICAL SAFETY

⚠️WARNING

- Recharge this battery-operated tool only with the charger specified for the battery. A charger suitable for one type of battery can create a risk of fire when used with another battery.
- Use this battery-operated tool only with its designated battery pack. Use of any other batteries may create a risk of fire.

PERSONAL SAFETY CALIFORNIA PROPOSITION 65

⚠️DANGER

You can create dust when you cut, sand, drill or grind materials such as wood, paint, metal, concrete, cement, or other masonry. This dust often contains chemicals known to cause cancer, birth defects, or other reproductive harm. Wear protective gear.



⚠️WARNING

This product or its power cord contains lead, a chemical known to the State of California to cause cancer and birth defects or other reproductive harm. Wash hands after handling.

⚠️WARNING

- Do not misuse this product. Excessive exposure to vibration, work in awkward positions, and repetitive work motions can cause injury to hands and arms. Stop

using any tool if discomfort, numbness, tingling, or pain occur, and consult a physician.

- Stay alert, watch what you are doing, and use common sense when operating a power tool. Do not use tool while tired or under the influence of drugs, alcohol, or medication. A moment of inattention while operating power tools may result in serious personal injury.
- Do not wear loose fitting clothing, scarves, or neck ties in work area. Loose clothing may become caught in moving parts and result in serious personal injury.
- Do not wear jewelry when operating any tool. Jewelry may become caught in moving parts and result in serious personal injury.

⚠️CAUTION

- Avoid accidental starting. Be sure switch is in the locked or off position before inserting battery pack, making any adjustments, changing accessories, or storing the tool. Carrying tools with your finger on the switch or inserting the battery pack into a tool with the switch on invites accidents.
- Remove adjusting keys or wrenches before turning on the tool. A key or wrench attached to a rotating part of the tool may result in personal injury.
- Do not overreach. Keep proper footing and balance at all times. Proper footing and balance enable better control of the tool in unexpected situations.
- Wear safety glasses and ear protection during operation.
- Always work in a well-ventilated area. Wear an OSHA-approved dust mask.
- Hold tool by insulated gripping surface when performing an operation where the tool may contact hidden wiring. Contacting a "live" wire will make exposed metal parts of the tool "live" and shock the operator.

- Keep hands away from rotating parts.
- Use clamps or another practical way to secure the workpiece to a stable platform. Never hold work in your hand, lap, or against other parts of your body when drilling.

TOOL USE AND CARE

⚠️WARNING

- Do not use tool if switch does not turn it on or off. Any tool that does not turn on or off with the switch is dangerous and must be repaired.
- When battery pack is not in use, keep it away from metal objects such as paper clips, coins, keys, nails, or screws that can make a connection from one terminal to another. Shorting the battery terminals together may cause sparks, burns, a fire, or damage to the battery.
- This tool must NOT be modified or used for any application other than that for which it was designed.

⚠️CAUTION

- Do not force the tool. Use the correct tool for your application. The correct tool will do the job better and safer at the rate for which it is designed.
- Maintain tools with care. Keep cutting tools sharp and clean. Properly maintained tools with sharp cutting edges are less likely to bind and are easier to control.
- Check for misalignment or binding of moving parts, breakage of parts, and any other condition that may affect the tool's operation. If damaged, have the tool serviced before using. Many accidents are caused by poorly maintained tools.
- Use only accessories that are recommended by the manufacturer for your model. Accessories suitable for one tool may create a risk of injury when used on another tool.
- Do not use if chuck jaws or other parts are cracked or worn.

Maximum Size Drill Bits							
Drill Model	DG1519	DG1112	DG1114	DG1119	DG1106	DG1104	DG1006
Max. Bit Size	3/8"	3/8"	3/8"	3/8"	1/4"	*	*

* For these Quick-Release models, only use bits provided with drill

Funcionamiento (Continuación)

AVISO

No apriete y suelte el gatillo en un intento por liberar un taladro ahogado o atascado. Esto puede dañar el motor.

La dirección de rotación puede revertirse para ayudar a liberar una broca atascada. Asegúrese de REAJUSTAR la dirección de rotación antes de intentar seguir perforando.

- Reduzca la presión en el taladro justo antes de que la broca corte a través del trabajo para evitar astillar la madera o que se ahogue en el metal.
- Cuando la broca haya penetrado el trabajo por completo y esté girando libremente, retirela del trabajo mientras el motor aún está en funcionamiento, luego apague el taladro.

CÓMO PERFORAR MADERA

Además de las instrucciones enumeradas bajo la sección PERFORACIÓN GENERAL, lo siguiente también se aplica:

- Cuando utilice una broca helicoidal en madera, retirela frecuentemente del orificio para quitar las láminas que se acumulan en las estrías. Esto ayuda a evitar que el trabajo se recaliente o se quemé.
- Si se utiliza un bloque de apoyo para que la parte trasera del trabajo no se astille, sujételo en su lugar en forma segura. Si no se usa un bloque de apoyo con brocas de paleta o sierras para orificios, libere presión tan pronto como la punta de la broca atraviese el trabajo y complete el orificio desde el lado opuesto.

CÓMO PERFORAR METAL

Además de las instrucciones enumeradas bajo la sección PERFORACIÓN GENERAL, lo siguiente también se aplica:

- Use únicamente brocas helicoidales de acero para alta velocidad, de buena calidad y afiladas cuando perforé metal.
- Comience a perforar con una velocidad lenta y aumente paulatinamente la velocidad a medida que el taladro va cortando. Cuanto más duro sea el material, necesitará una velocidad más baja.

Cuanto más blando sea el material, necesitará una velocidad más alta.

- Cuando perforé un orificio grande, es más fácil perforar primero un orificio pequeño y después agrandarlo al tamaño necesario.
- El uso de un lubricante, como el aceite, en la punta del taladro, ayuda a mantener la broca fría, aumenta la acción de perforación y prolonga la vida útil de la broca.

CÓMO ATORNILLAR TORNILLOS PARA MADERA

- Perfore orificios piloto y orificios de paso. Consulte la tabla denominada "Tamaño sugerido de orificios para tornillos para madera".
- Instale la broca adecuada para el destornillador.
- Establezca la presión ajustando el anillo para la torsión deseada y coloque el selector de velocidad en "1", la configuración de baja velocidad (solamente para la serie DG1500).
- Ajuste el taladro para una rotación correcta.
- Introduzca con sus dedos el tornillo en línea recta en el orificio.
- Coloque la broca sobre el tornillo, active el destornillador y aplique presión para atornillar el tornillo.
- Una vez que el tornillo esté en su lugar, suelte el gatillo, y levante el destornillador del tornillo.
- Se podrá usar un lubricante, como jabón o cera, sobre las roscas de los tornillos para atornillar con más facilidad. Esto es particularmente importante en maderas duras.
- La combinación de brocas para orificios piloto, de paso y de avellanar están disponibles en sus casas de suministro locales, para perforar orificios en una simple operación.

CÓMO ATORNILLAR TORNILLOS AUTOROSCANTES

- Perfore un orificio piloto del tamaño correcto según lo recomendado por el fabricante del tornillo para el sujetador que se está usando.
- Instale la broca adecuada para el destornillador.
- Establezca la presión ajustando el anillo para la torsión deseada y coloque el selector de velocidad en "1", la configuración de baja velocidad (solamente para la serie

- DG1500).
- Ajuste el taladro para una rotación correcta.
 - Coloque la broca en la cabeza del tornillo.
 - Coloque el extremo del tornillo en el orificio perforado previamente, retire los dedos, active el destornillador y atornille el tornillo.
 - Una vez que el tornillo esté en su lugar, suelte el gatillo, y levante el destornillador del tornillo.

CÓMO ATORNILLAR TORNILLOS PARA METALES

- Perfore y limpie orificios del tamaño correcto para el sujetador que usará.
- Comience a colocar el tornillo en el orificio con los dedos y atornille como se indica en la sección CÓMO ATORNILLAR TORNILLOS PARA MADERA.

PARA QUITAR TORNILLOS

- Configure el anillo de torsión para la torsión máxima y coloque el selector de velocidad en BAJA (LOW) (solamente para la serie DG1500).
- Instale la broca adecuada para el destornillador.
- Ajuste el destornillador en rotación inversa.
- Coloque la broca en el tornillo y active el destornillador para quitar el tornillo.

Mantenimiento MANTENGA LIMPIA LA HERRAMIENTA

Todas las piezas de plástico deben limpiarse con un paño húmedo. NUNCA use solventes para limpiar piezas de plástico. Podrían disolverse o dañar el material de alguna otra manera.

LA HERRAMIENTA NO FUNCIONA

En caso de que la herramienta no funcione, asegúrese de que la batería esté cargada e instalada en el taladro.

BATERÍA

La batería se descargará por sí sola sin dañarse si se guarda por largos periodos de tiempo y es posible que necesite recargarla antes de usarla.

Funcionamiento (Continuación)

la posición alta o baja. Presione apenas el gatillo si el cambio de velocidades no se engancha por completo.

Nota: Si el taladro/destornillador está funcionando, pero la broca no gira, verifique para asegurarse de que el interruptor de cambio de velocidad esté oprimido completamente en la configuración deseada.

EMBRAGUE AJUSTABLE

Este taladro/destornillador cuenta con 16 configuraciones de embrague. La torsión de salida aumentará a medida que el anillo del embrague se rote de 1 a 16. La posición "drill" (taladro) traba el embrague para permitir una perforación para trabajos pesados y para trabajar con el destornillador. También permite cambiar las brocas rápida y fácilmente en el portabroca sin llave.

FRENO (Serie DG1500 solamente)

Al soltar el interruptor del gatillo en el taladro/destornillador DG1500, se activa un freno que detiene rápidamente el portabroca. Esto es especialmente útil para atornillar en forma repetitiva y desatornillar tornillos.

CÓMO INSERTAR LAS BROCAS

Mueva el botón de avance/retroceso hacia la posición central "off" (apagado). Retire la batería (Vea la sección "Carga de la batería") y gire el aro del embrague hacia el símbolo de broca del taladro. Gire el manguito del portabroca hacia la izquierda (mirándolo desde el extremo del portabroca), y abra el portabroca aproximadamente hasta que alcance el diámetro de la broca del taladro. Coloque una broca limpia hasta las estrías de la broca para brocas pequeñas, o hasta donde llegue para brocas grandes. Cierre el portabroca girando el manguito hacia la derecha y ajuste a mano en forma segura.

⚠PRECAUCIÓN

No use la corriente del taladro para aflojar ni ajustar la broca mientras sostiene el portabroca. Al girar, el portabroca podrá causar quemaduras por fricción o lesiones en la mano.

CÓMO QUITAR EL PORTABROCA

Gire el aro del embrague hasta el símbolo de la broca del taladro y abra el portabroca por completo. Gire el tornillo con rosca a la izquierda dentro del portabroca girando hacia la derecha y quítelo. Inserte el brazo corto de una llave hexagonal de 3/8" y cierre las mordazas sobre las partes planas de la llave.

Dé un giro enérgico al brazo largo de la llave hacia la izquierda, retire la llave y desenrosque el portabroca del vástago.

CÓMO INSTALAR EL PORTABROCA

Para instalar el portabroca, haga el procedimiento detallado en "Cómo quitar el portabroca" a la inversa. Siempre mantenga las rosas del vástago, las rosas del portabroca y el tornillo sujetador libre de residuos.

PERFORACIÓN GENERAL

⚠ADVERTENCIA

El extremo delantero del taladro/destornillador puede conducir corriente si la herramienta perfora cables con corriente dentro de la pared. PARA EVITAR CHOQUES ELÉCTRICOS ACCIDENTALES, SOSTENGA EL TALADRO/DESTORNILLADOR ÚNICAMENTE POR EL MANGO DE SUJECIÓN SUAVE.

⚠ADVERTENCIA

Se deberán usar gafas de seguridad durante la operación.

- Ajuste el anillo de torsión para la operación de perforado y ajuste el selector de velocidad en la velocidad adecuada. (Serie DG1500 solamente)

- Asegúrese de que la broca del taladro está fijada en el portabroca en forma segura.
- Configure el BOTÓN DE AVANCE/RETROCESO para rotación hacia la derecha.

⚠PRECAUCIÓN

Asegúrese de que el trabajo esté sujeto en forma segura en una prensa de tornillo o mordaza antes de comenzar la operación de perforado. El trabajo que está flojo puede girar y causar lesiones corporales.

- Ubique el centro exacto del orificio a ser perforado y usando un punzón, haga una pequeña muesca en el trabajo.
- Coloque la punta de la broca del taladro en la muesca hecha con el punzón, sostenga el taladro en ángulo recto con respecto al trabajo y encienda el motor.

⚠PRECAUCIÓN

El aplicar demasiada presión puede causar que la broca se recaliente o se quiebre, lo cual podría provocar lesiones personales o que se dañen las brocas.

Aplique presión pareja y constante para que la broca continúe cortando. Demasiada poca presión evitará que la broca corte. Eventualmente, la fricción excesiva creada por el deslizamiento sobre la superficie desafilará los bordes cortantes.

⚠PRECAUCIÓN

Siempre esté atento y contrarreste la acción giratoria del taladro.

- Si el taladro se ahoga o se atasca en el orificio, suelte el gatillo inmediatamente, retire del trabajo la broca de perforación y determine la causa del ahogo o el atasco.

General Safety Information (Cont'd.)

- Verify the drill's rotation before starting to drill, so it is correct for the operation being performed.
- Do not use drill as a router or try to elongate or enlarge holes by twisting the drill. Drill bits may break and cause injury.
- Some wood contains preservatives which can be toxic. Take extra care to prevent inhalation and skin contact when working with these materials. Request and follow all safety information available from your material supplier.
- Store tools out of reach of children and other untrained persons. Tools are dangerous in the hands of untrained users.

NOTICE

- Each drill is equipped with a chuck capable of handling bits up to a certain size – see chart titled "Maximum Size Drill Bits." Do not use bits larger than those recommended.

Safety Instructions for Charger and Batteries

- Before using battery charger, read all instructions on battery charger, battery pack, and product.

⚠WARNING

- Do not abuse cord.
 - Never carry charger by its cord.
 - Never pull the cord to disconnect from receptacle. Pull charger case rather than cord when disconnecting charger.
- Do not operate charger with damaged cord or plug.
 - Have a damaged or worn power cord and/or strain relief replaced immediately.
 - Do not attempt to repair power cord.
- Make sure cord is located so that it will not be stepped on, tripped over, or otherwise subjected to damage or stress.

- Do not operate charger if it has received a sharp blow, been dropped, or otherwise damaged. Take it to a qualified serviceman.
- Do not disassemble charger or battery pack. Take it to a qualified serviceman when service or repair is required. Incorrect reassembly may result in a risk of electric shock or fire.
- Do not use an extension cord unless absolutely necessary. Use of improper extension cord could result in a risk of fire and electric shock. If an extension cord must be used, make sure:
 - That the size of the cord is at least as specified in chart titled "Minimum Wire Size (AWG) of Extension Cord for Battery Charger."
 - That the pins on plug of extension cord are the same number, size and shape as those of plug on charger.
 - That the extension cord is properly wired and in good electrical condition.
 - If an extension cord is to be used outdoors it must be marked with the suffix "W-A" or "W" following the cord type designation to indicate it is acceptable for outdoor use. For example – SJTW-A
- Unplug charger from outlet before attempting any maintenance or cleaning.
- Charge the battery pack in a well-ventilated area. Do not allow any object to cover the charger and/or battery pack while charging.
- Do not store the charger or battery pack in locations where the temperature may reach or exceed 120°F (49°C), such as a metal tool shed, or a car in the summer. This can lead to deterioration of the storage battery.
- For optimal charging of the battery pack, charge it in temperatures between 32° – 86°F (0 – 30°C). Charging the battery outside of this range can adversely affect battery performance.
- Do not charge battery in damp or wet locations.
- Do not charge battery pack if it feels hot to the touch. Wait for it to cool.
- Do not expose charger to rain, snow or frost.
- Do not incinerate battery pack. It can explode in a fire.

BATTERY DISPOSAL

⚠WARNING **Do not attempt to disassemble the battery or remove any component projecting from the battery terminals. Fire or injury may result. Prior to disposal, protect exposed terminals with heavy insulating tape to prevent shorting.**

NICKEL-CADMIUM BATTERY

- If equipped with a nickel-cadmium battery, the battery must be recycled or disposed of in an environmentally sound manner. Check with your county's Public Works Department for information on recycling batteries.

Charging Battery

REMOVING BATTERY PACK

Before charging, remove battery pack from Drill/Driver by depressing the battery release button and pulling the battery pack out of tool. See Figures 1 and 2.

GENERAL INSTRUCTIONS

With normal use, as battery pack approaches the discharged state, you will notice a sharp drop in tool performance. When the tool is unable to perform the task at hand, it is time to recharge the battery pack. Recharging the battery pack before this condition is reached will reduce the total work life of the pack. Discharging the pack beyond this point can damage the pack.

NOTE: Battery temperature will increase during and shortly after use. Batteries may not accept a full charge if they are charged immediately after use. Do not charge battery pack if it feels hot to the touch. Wait for it to cool.

INITIAL CHARGING

Before using the cordless Drill/Driver for the first time, charge the battery fully. Depending on room temperature and line voltage, the battery should be fully charged in six (6) to ten (10) hours.

CHARGING

Connect the current carrying prongs

Tamaños sugeridos de orificios para tornillos para madera			
Tamaño del tornillo	Diámetro de la broca para orif. de paso	Pilot Drill Diameter	
		Madera blanda	Madera dura
#6	5/32 (.156)	1/16 (.062)	8/64 (.078)
#8	11/64 (.172)	5/64 (.078)	3/32 (.093)
#10	13/64 (.203)	3/32 (.093)	7/64 (.109)
#12	15/64 (.234)	7/64 (.109)	1/8 (.125)

Minimum Wire Size (AWG) of Extension Cord for Battery Charger				
Length of Cord in Feet	25	50	100	150
AWG Size of Cord	18	18	18	16

Charging Battery (Cont'd.)

on the power cord to a 120V AC 60Hz wall outlet – see Figure 3. Connect the other end of the power cord to the battery pack. If the charger is equipped with an LED, a red light will light up as long as the battery pack is connected to the charger and the charger is plugged in.

With normal use, the battery pack will be fully charged after about three (3) to six (6) hours. Disconnect charger from power source when not in use.

IMPORTANT: THE BATTERY PACK SHOULD NOT BE LEFT ON THE CHARGER FOR MORE THAN FORTY-EIGHT (48) HOURS.

Operation

VARIABLE-SPEED TRIGGER SWITCH (some models)

If your Drill/Driver is equipped with a variable-speed trigger switch, the pressure you apply to the trigger controls the tool speed. Apply more pressure to increase the speed and release pressure to decrease speed. This accurate speed control allows you to drill without center-punching and to use the Drill/Driver as a power screwdriver. Bits are available for driving screws as well as running bolts and nuts.

FORWARD/REVERSE BUTTON

This Drill/Driver is equipped with a forward/reverse lever which is used to change the rotation of the chuck. Do not attempt to change the rotation unless the chuck is completely stopped.

NOTICE *Moving the Forward/Reverse Button while chuck is rotating can damage the tool.*

For forward rotation, firmly press in on the lever marked FWD. For reverse rotation, firmly press in on the lever marked REV.

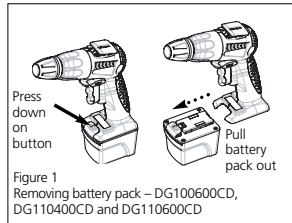

Figure 1
Removing battery pack – DG100600CD, DG110400CD and DG110600CD

TRIGGER LOCK

To activate trigger lock, move the forward/reverse lever so it is centered in the handle.

GEAR SHIFTING (DG1500 Series only)

The DG1500 Drill/Driver is equipped with two separate gear ranges, low and high. Low gear provides high-torque and slower drilling speeds for heavy duty work or for driving screws. High gear provides faster speeds for drilling lighter work. To change speeds, slide switch to the high or low position. Actuate trigger slightly if the gear shift does not fully engage.

Note: If Drill/Driver is running, but the chuck will not turn, check to make sure the gear shifting switch is pushed fully into desired setting.

ADJUSTABLE CLUTCH

This Drill/Driver features 16 clutch settings. Output torque will increase as the clutch ring is rotated from 1 to 16. The “drill” position locks up the clutch to permit heavy-duty drilling and driving work. It also allows bits to be changed quickly and easily in the keyless chuck.

BRAKE (DG1500 Series only)

When the trigger switch on the DG1500 Drill/Driver is released, it activates a brake which stops the chuck quickly. This is especially useful in the repetitive driving and removal of screws.

INSERTING BITS

Move Forward/Reverse Button to the center “Off” position. Remove battery pack (See “Charging Battery” section) and rotate the clutch ring to the drill bit symbol. Rotate the chuck sleeve counterclockwise (viewing from chuck end), and open chuck to approximate drill bit diameter. Insert a clean bit up to the drill bit flutes for small bits, or as far as it will go for large bits. Close chuck by rotating the chuck sleeve

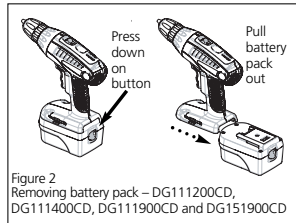

Figure 2
Removing battery pack – DG111200CD, DG111400CD, DG111900CD and DG151900CD

clockwise and securely tighten by hand.

CAUTION *Do not use the power of the drill to loosen or tighten bit while holding chuck. The spinning chuck will cause friction burn or hand injury.*

REMOVING CHUCK

Remove battery pack. Rotate clutch ring to drill bit symbol and open chuck all the way. Turn left-hand-threaded screw inside chuck clockwise, and remove it. Insert the short arm of a 3/8" hex key wrench and close jaws on flats of wrench.

Strike long arm of wrench sharply counterclockwise, remove wrench and unthread chuck from spindle.

INSTALLING CHUCK

To install chuck, reverse “Removing Chuck” procedure. Always keep the spindle threads, chuck threads, and securing screw free of debris.

GENERAL DRILLING

WARNING *The front end of the Drill/Driver may be made “live” if the tool drills into live wiring in the wall. TO PREVENT ACCIDENTAL ELECTRICAL SHOCK, HOLD DRILL/DRIVER ONLY BY THE SOFT GRIP HANDLE.*

WARNING

Safety glasses must be worn during operation.

1. Set torque adjusting collar for drilling operation and set speed selector to appropriate speed. (DG1500 Series only)
2. Be sure drill bit is securely gripped in chuck.
3. Set FORWARD/REVERSE BUTTON for clockwise rotation.

CAUTION *Make sure work is held securely in vise or clamped in place prior to starting drilling operation. Loose work may spin and cause bodily injury.*

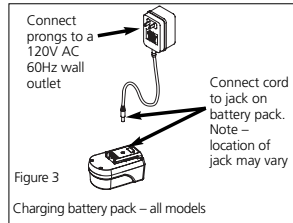

Figure 3
Charging battery pack – all models

DG100600CD, DG110400CD, DG110600CD, DG111200CD, DG111400CD, DG111900CD, DG151900CD

Instrucciones de seguridad para el cargador y las baterías (Continuación)

- No cargue la batería si se siente caliente al tacto. Espere a que se enfríe.
- No exponga el cargador a la lluvia, nieve o heladas.
- No incinere la batería. Puede explotar en el fuego.

CÓMO DESECHAR LA BATERÍA

ADVERTENCIA

No intente desarmar la batería ni quitar ningún componente que sobresalga de las terminales de la batería. Puede provocar un incendio o lesiones. Antes de desechar la batería, proteja las terminales expuestas con cinta aisladora gruesa para evitar que se produzcan cortocircuitos.

BATERÍA DE NÍQUEL-CADMIO

- Si está equipada con una batería de níquel-cadmio, la batería debe reciclarse o desecharse de manera que no dañe el medio ambiente. Verifique con el Departamento de Obras Públicas de su condado la información sobre cómo reciclar baterías.

Cómo cargar la batería

CÓMO RETIRAR LA BATERÍA

Antes de cargar, retire la batería del taladro/destornillador presionando el botón de liberación de la batería y tirando de la batería hacia afuera. Vea las Figuras 1 and 2.

INSTRUCCIONES GENERALES

Con el uso normal, a medida que la batería se va descargando, observará una importante disminución en el rendimiento de la herramienta.

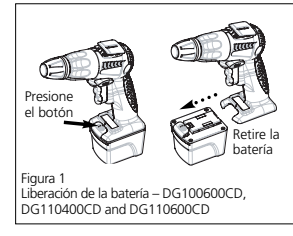

Figure 1
Liberación de la batería – DG100600CD, DG110400CD and DG110600CD

Cuando la herramienta no es capaz de realizar la tarea fácilmente, es hora de recargar la batería. El recargar la batería antes de llegar a esta condición reducirá la vida útil total de la misma. Descargue la batería por encima de este punto puede dañarla.

NOTA: La temperatura de la batería aumentará durante y enseguida después de usarla. Es posible que las baterías no acepten una carga total si se cargan inmediatamente después de usarlas. No cargue la batería si se siente caliente al tacto. Espere a que se enfríe.

CARGA INICIAL

Antes de usar el taladro/destornillador inalmábrico por primera vez, cargue la batería por completo. Dependiendo de la temperatura ambiente y del voltaje de línea, la batería deberá cargarse totalmente en 6 (seis) o 10 (diez) horas.

CARGA

Conecte las clavijas de conducción de corriente en el cable de corriente a un tomacorriente de pared de 120V CA 60Hz – vea la Figura 3. Conecte el otro extremo del cable de corriente a la batería. Si el cargador tiene un LED, una luz roja se encenderá siempre que la batería se conecte al cargador y el cargador esté enchufado.

Con el uso normal, la batería estará totalmente cargada después de aproximadamente 3 (tres) a 6 (seis) horas. Desconecte el cargador de la fuente de corriente mientras no lo está usando.

IMPORTANTE: LA BATERÍA NO DEBERÁ DEJARSE EN EL CARGADOR DURANTE MÁS DE 48 (CUARENTA Y OCHO) HORAS.

Funcionamiento

INTERRUPTOR DE GATILLO DE VELOCIDAD VARIABLE (algunos modelos)

Si su taladro/destornillador está equipado con un interruptor de gatillo

de velocidad variable, la presión que usted aplique al gatillo controlará la velocidad de la herramienta. Aplique más presión para aumentar la velocidad y libere presión para disminuir la velocidad. Este control de velocidad preciso le permite perforar sin hacer orificios con el punzón y usar el taladro/destornillador como un destornillador a motor. Hay brocas disponibles para atornillar tornillos así como también colocar pernos y tuercas.

BOTÓN DE AVANCE/RETROCESO

Este taladro/destornillador está equipado con una palanca de avance/retroceso que se usa para cambiar la rotación de la broca. No intente cambiar la rotación a menos que la broca esté completamente detenida.

AVISO

El mover el botón de avance/retroceso mientras la broca está girando puede dañar la herramienta.

Para la rotación de avance, presione con firmeza en la palanca con la inscripción FWD. Para la rotación de retroceso, presione con firmeza en la palanca con la inscripción REV.

SEGURO DEL GATILLO

Para activar el seguro del gatillo, mueva la palanca de avance/retroceso para que quede en el centro del mango.

CAMBIO DE VELOCIDADES (Serie DG1500 solamente)

El taladro/destornillador DG1500 está equipado con dos rangos separados de velocidades, alta y baja. La posición baja proporciona torsión alta y velocidades más bajas de perforación para trabajo pesado o para atornillar tornillos. La posición alta proporciona velocidades más altas para trabajos de perforación más livianos. Para cambiar de velocidad, coloque el interruptor en

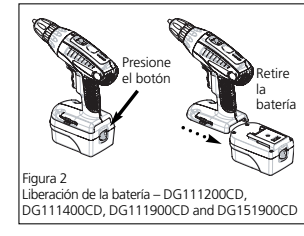

Figure 2
Liberación de la batería – DG111200CD, DG111400CD, DG111900CD and DG151900CD

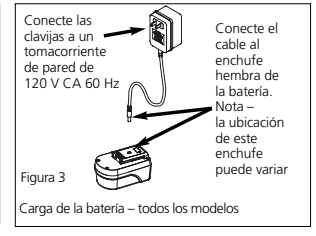

Figure 3
Carga de la batería – todos los modelos

Informaciones Generales de Seguridad (Continuación)

⚠️ PRECAUCION

- No fuerce la herramienta. Use la herramienta correcta para su aplicación. La herramienta correcta hará el trabajo mejor y en forma más segura a la velocidad para la cual fue diseñada.
- Cuide sus herramientas. Mantenga sus herramientas para cortar afiladas y limpias. Es menos probable que las herramientas con un mantenimiento adecuado y con bordes de corte afilados se atasquen y además son más fáciles de controlar.
- Verifique que las piezas móviles no estén desalineadas ni adheridas, que no haya piezas rotas y que no exista ningún otro problema que pueda afectar el funcionamiento de la herramienta. Si está dañada, haga que le realicen un servicio a la herramienta antes de usarla. Muchos accidentes son causados por herramientas que no tienen un mantenimiento adecuado.
- Use solamente accesorios recomendados por el fabricante de su modelo. Los accesorios apropiados para una herramienta pueden causar un riesgo de lesión cuando se usan con otra herramienta.
- No use si las mordazas del portabroca u otras piezas están partidas o desgastadas.
- Verifique la rotación del taladro antes de comenzar a perforar, para que sea la para la operación que va a realizar.
- No use el taladro como una buriladora ni trate de alargar o agrandar agujeros torciendo el taladro. Las brocas del taladro pueden quebrarse y provocar lesiones.
- Algunas maderas contienen conservadores que pueden ser tóxicos. Tenga especial cuidado para evitar la inhalación y el contacto con la piel con estos

materiales. Solicite y cumpla con toda la información de seguridad disponible por parte de su proveedor de materiales.

- Guarde las herramientas fuera del alcance de los niños y de otras personas no capacitadas para usarlas. Las herramientas son peligrosas cuando están en manos de usuarios inexpertos.

AVISO

- Cada taladro está equipado con un portabroca capaz de manejar brocas de hasta cierto tamaño; consulte la tabla "Tamaño máximo de las brocas de taladro". No use brocas más grandes de las recomendadas.

Instrucciones de seguridad para el cargador y las baterías

- Antes de usar el cargador de la batería, lea todas las instrucciones del cargador de la batería, la batería y del producto donde se usará la batería.

⚠️ ADVERTENCIA

- Trate el cable con cuidado.
 - Nunca tome el cargador por el cable para transportarlo.
 - Nunca tire del cable para desenchufarlo del receptáculo. Tire del enchufe en vez del cable cuando desenchufe el cargador.
- No utilice el cargador con un cable o un enchufe dañado.
 - Haga cambiar el cable de corriente dañado o desgastado y/o el liberador de tensión inmediatamente.
 - No intente reparar el cable de corriente.
- Asegúrese de que el cable esté ubicado de tal manera que nadie lo pise ni se tropiece con él, y que no esté sujeto de alguna otra manera a algún daño o tensión.

- No opere el cargador si ha recibido un golpe fuerte, si se ha caído o ha sido dañado de otra manera. Llévelo a un técnico de reparación calificado.
- No desarme el cargador ni la batería. Llévelo a un técnico de reparación calificado cuando necesite servicio o reparación. El rearmado incorrecto puede dar como resultado un riesgo de choque eléctrico.
- No use un cable de extensión a menos que sea absolutamente necesario. El uso de un cable de extensión inadecuado puede resultar en un riesgo de incendio y choque eléctrico. Si se debe usar un cable de extensión, asegúrese de que:
 - El tamaño del cable sea al menos el especificado en la tabla llamada "Tamaño mínimo del cable (AWG) de extensión para el cargador de batería."
 - Que las clavijas del enchufe del cable de extensión tengan el mismo número, tamaño y forma que las del enchufe del cargador.
 - Que el cable de extensión esté correctamente cableado y en buenas condiciones eléctricas.
 - Si el cable de extensión va a usarse en exteriores debe estar marcado con el sufijo "W-A" o "W" después de la designación del tipo de cable para indicar que es apto para usarse en exteriores. Por ejemplo: SJTW-A
- Desenchufe el cargador del tomacorriente antes de intentar cualquier mantenimiento o limpieza.
- Cargue la batería en un área bien ventilada. No permita que ningún objeto cubra el cargador ni la batería mientras está cargando.
- No guarde el cargador ni la batería en lugares donde la temperatura pueda alcanzar o exceder los 120°F (49°C), como un cobertizo para herramientas de metal o un auto en verano. Esto puede provocar que la batería guardada se deteriore.
- Para un cargado óptimo de la batería, cargue a temperaturas entre 32° y 86°F (0° y 30°C). El cargar la batería fuera de este rango puede afectar el rendimiento de la batería de manera adversa.
- No cargue la batería en lugares mojados o húmedos.

Operation (Cont'd.)

- Locate exact center for hole to be drilled and using a center punch, make a small dent in work.
- Place tip of drill bit in dent made by center punch, hold drill square with work, and start the motor.

⚠️ CAUTION *Applying too much pressure may cause the bit to overheat or break, resulting in bodily injury or damaged drill bits.*

Apply steady, even pressure to keep drill bit cutting. Too little pressure will keep the bit from cutting. Eventually, the excessive friction created by sliding over the surface will dull the cutting edges.

⚠️ CAUTION *Always be alert and brace yourself against the twisting action of the drill.*

- If drill stalls or becomes jammed in the hole, release trigger immediately, remove drill bit from work and determine cause of stalling or jamming.

⚠️ NOTICE *Do not squeeze trigger on and off in an attempt to free a stalled or jammed drill. This will damage the motor.*

The direction of rotation may be reversed to help free a jammed bit. Be sure direction of rotation is RESET before attempting to continue drilling.

- Reduce the pressure on the drill just before the bit cuts through the work to avoid splintering wood or stalling in metal.
- When bit has completely penetrated work and is spinning freely, withdraw it from the work while the motor is still running, then turn off drill.

DRILLING WOOD

In addition to the instructions listed under GENERAL DRILLING, the following also apply:

- When using a twist drill in wood, frequently withdraw it from the hole to clear away chips which build up in the flutes. This helps prevent overheating and burning work.
- If a backing block is used to keep back of work from splintering, clamp it securely in place. If a backing block is not used with spade bits or hole saws, ease up pressure as soon as bit point breaks through work, and complete the hole from the opposite side.

DRILLING METAL

In addition to the instructions listed under GENERAL DRILLING, the following also apply:

- Use only good quality sharp high speed steel twist bits when drilling metal.
- Start drilling with slow speed and gradually increase speed as drill cuts. The harder the material, the slower the speed required. The softer the material, the faster the speed.
- When drilling a large hole, it is easier to first drill a smaller hole and then enlarge it to the required size.
- The use of a lubricant, such as oil, on the drill point helps keep the bit cool, increases drilling action and prolongs drill bit life.

DRIVING WOOD SCREWS

- Drill pilot and shank clearance holes. See chart titled "Suggested Hole Sizes for Wood Screws."
- Install proper screwdriver bit.
- Set torque adjusting collar for desired torque and set speed selector to "1," the low-speed setting (DG1500 Series only).
- Set drill for correct rotation.
- Start screw straight in hole with fingers.
- Place bit on screw, start drill and exert pressure to drive screw.
- As soon as screw has seated, release trigger, and lift screwdriver from screw.

Suggested Hole Sizes For Wood Screws

Screw Size	Shank Drill Clearance Diameter	Pilot Drill Diameter	
		Soft Wood	Hard Wood
#6	5/32 (.156)	1/16 (.062)	8/64 (.078)
#8	11/64 (.172)	5/64 (.078)	3/32 (.093)
#10	13/64 (.203)	3/32 (.093)	7/64 (.109)
#12	15/64 (.234)	7/64 (.109)	1/8 (.125)

- A lubricant, such as soap or wax, may be used on screw threads for ease of driving. This is particularly important in hard wood.
- Combination pilot drill, shank drill and countersink bits are available from local supply houses for drilling holes in one easy operation.

DRIVING SELF-TAPPING SCREWS

- Drill pilot hole of correct size as recommended by screw manufacturer for fastener being used.
- Install proper screwdriver bit.
- Set torque adjusting collar for desired torque and set speed selector to "1," the low-speed setting (DG1500 Series only).
- Set drill for correct rotation.
- Position bit in head of screw.
- Place end of screw into pre-drilled hole, remove fingers, start drill and drive screw.
- As soon as screw has seated, release trigger, and lift drill from screw.

DRIVING MACHINE SCREWS

- Drill and tap correct hole size for fastener to be used.
- Start screw in hole with fingers and drive as outlined under DRIVING WOOD SCREWS.

TO REMOVE SCREWS

- Set torque adjusting collar for maximum torque and set speed selector to LOW (DG1500 Series only).
- Install proper screwdriver bit.
- Set screwdriver for reverse rotation.
- Place bit in screw and start drill to remove screw.

Maintenance

KEEP TOOL CLEAN

All plastic parts should be cleaned with a soft damp cloth. NEVER use solvents to clean plastic parts. They could very

Tamaño mínimo del cable (AWG) de extensión para el cargador de batería				
Largo del cable en pies	25	50	100	150
Tamaño AWG del cable	18	18	18	16

possibly dissolve or otherwise damage the material.

FAILURE TO START

Should your tool fail to start, make sure battery pack is charged and installed in drill.

BATTERY

The battery pack will discharge by itself without damage if stored for

long periods of time, and may require recharging before use.

LUBRICATION

For your continued safety and electrical protection, lubrication and service on this tool should ONLY be performed by an AUTHORIZED CAMPBELL HAUSFELD SERVICE CENTER.

TECHNICAL SERVICE

For information regarding the operation or repair of this product, please call 1-800-424-8936.

CAUTION *Tool service must be performed only by qualified repair personnel. Service or maintenance performed by unqualified personnel could result in a risk of injury.*

For Replacement Parts or Technical Assistance, call 1-800-424-8936

Description	Part Number
Charger – 19.2V	SV199700AV
Battery Pack – 19.2V	DG101000PY
Chuck – 3/8"	DG012100PI
Set Screw	SV446100AV
Case	DG015600TC

Please provide following information:

- Model number
- Serial number (if any)
- Part description and number as shown in parts list

Address any correspondence to:

Campbell Hausfeld
Attn: Customer Service
100 Production Drive
Harrison, OH 45030 U.S.A.

Limited Warranty

- DURATION: From the date of purchase by the original purchaser as follows: DG100 and DG110 Series – One Year; DG111 Series – Two Years; DG151 Series – Three Years.
- WHO GIVES THIS WARRANTY (WARRANTOR): Campbell Hausfeld / Scott Fetzer Company, 100 Production Drive, Harrison, Ohio, 45030, Telephone: (800) 424-8936
- WHO RECEIVES THIS WARRANTY (PURCHASER): The original purchaser (other than for purposes of resale) of the Campbell Hausfeld product.
- WHAT PRODUCTS ARE COVERED BY THIS WARRANTY: Any Campbell Hausfeld cordless power tool supplied or manufactured by Warrantor.
- WHAT IS COVERED UNDER THIS WARRANTY: Substantial defects in material and workmanship which occur within the duration of the warranty period.
- WHAT IS NOT COVERED UNDER THIS WARRANTY:
 - Implied warranties, including those of merchantability and FITNESS FOR A PARTICULAR PURPOSE ARE LIMITED FROM THE DATE OF ORIGINAL PURCHASE AS STATED IN THE DURATION. If this product is used for commercial, industrial or rental purposes, the warranty will apply for ninety (90) days from the date of purchase. Some States do not allow limitation on how long an implied warranty lasts, so the above limitations may not apply to you.
 - ANY INCIDENTAL, INDIRECT, OR CONSEQUENTIAL LOSS, DAMAGE, OR EXPENSE THAT MAY RESULT FROM ANY DEFECT, FAILURE, OR MALFUNCTION OF THE CAMPBELL HAUSFELD PRODUCT. Some States do not allow the exclusion or limitation of incidental or consequential damages, so the above limitation or exclusion may not apply to you.
 - Any failure that results from an accident, purchaser's abuse, neglect or failure to operate products in accordance with instructions provided in the owner's manual(s) supplied with product. Accident, purchaser's abuse, neglect or failure to operate products in accordance with instructions shall also include the removal or alteration of any safety devices. If such safety devices are removed or altered, this warranty is void.
 - Normal adjustments which are explained in the owner's manual(s) provided with the product.
 - Items or service that are normally required to maintain the product, i.e. contacts, grips, springs, triggers or any other expendable part not specifically listed. These items will only be covered for ninety (90) days from date of original purchase.
- RESPONSIBILITIES OF WARRANTOR UNDER THIS WARRANTY: Repair or replace, at Warrantor's option, products or components which are defective, have malfunctioned and/or failed to conform within duration of the warranty period.
- RESPONSIBILITIES OF PURCHASER UNDER THIS WARRANTY:
 - Provide dated proof of purchase and maintenance records.
 - Call Campbell Hausfeld (800-424-8936) to obtain your warranty service options. Freight costs must be borne by the purchaser.
 - Use reasonable care in the operation and maintenance of the products as described in the owner's manual(s).
- WHEN WARRANTOR WILL PERFORM REPAIR OR REPLACEMENT UNDER THIS WARRANTY: Repair or replacement will be scheduled and serviced according to the normal work flow at the servicing location, and depending on the availability of replacement parts.

This Limited Warranty applies in the United States, Canada and Mexico only and gives you specific legal rights. You may also have other rights which vary from state to state or country to country.

DG100600CD, DG110400CD, DG110600CD, DG111200CD, DG111400CD, DG111900CD, DG151900CD

Informaciones Generales de Seguridad (Continuación)

ÁREA DE TRABAJO

ADVERTENCIA

- No haga funcionar una herramienta a motor en un entorno explosivo, como por ejemplo cuando haya líquidos, gases o polvo inflamable. Las herramientas a motor hacen chispas que pueden encender los gases o el polvo.

PRECAUCION

- Mantenga el área de trabajo limpia y bien iluminada. Los bancos desordenados y las áreas oscuras propician accidentes.
- Mantenga alejados a los observadores, niños y visitantes mientras hace funcionar una herramienta a motor. Las distracciones pueden hacerle perder el control.

SEGURIDAD ELÉCTRICA

ADVERTENCIA

- Recargue esta herramienta a batería únicamente con el cargador que se especifica para la batería. Un cargador apto para un solo tipo de batería puede provocar un riesgo de incendio cuando se usa con otra batería.
- Use esta herramienta a batería únicamente con su paquete de batería indicado. El uso de cualquier otra batería puede provocar un riesgo de incendio.

PROPOSICIÓN DE CALIFORNIA 65

PELIGRO

Quando corta lija, taladra o pule materiales como por ejemplo madera, pintura, metal, hormigón, cemento, u otro tipo de mamostería se puede producir polvo. Con frecuencia este polvo contiene productos químicos que se conocen como causantes de cáncer, defectos congénitos u otros daños reproductivos. Use equipo de protección.



ADVERTENCIA

Este producto o su cable de corriente contienen plomo, un químico que es conocido por el Estado de California

como causante de cáncer y defectos de nacimiento u otros daños reproductivos. Lávese las manos después de manipularlo.

ADVERTENCIA

- No use este producto en forma inadecuada. La exposición excesiva a la vibración, trabajar en posiciones incómodas y los movimientos de trabajo repetitivos pueden causar lesiones a las manos y brazos. Deje de usar cualquier herramienta si aparece incomodidad cosquilleo o dolor y consulte a un médico.
- Manténgase alerta, preste atención a lo que hace y use su sentido común cuando maneje cualquier herramienta a motor. No use la herramienta si está cansado o bajo la influencia de drogas, alcohol o medicamentos. Un momento de distracción mientras maneja cualquier herramienta a motor puede dar como resultado graves lesiones personales.
- No use vestimenta suelta, bufandas o corbatas en el área de trabajo. Las prendas sueltas pueden quedar atrapadas en las partes móviles y provocar graves lesiones personales.
- No use alhajas al manejar herramientas. Las alhajas pueden quedar atrapadas en las partes móviles y provocar graves lesiones personales.

PRECAUCION

- Evite que se encienda accidentalmente. Asegúrese de que el interruptor esté en la posición de trabajo o de apagado antes de introducir la batería, al hacer cualquier ajuste, cambiar los accesorios o almacenar la herramienta. El transportar herramientas con su dedo en el interruptor o el introducir la batería en una herramienta encendida favorece la ocurrencia de accidentes.
- Quite las llaves de ajuste o antes de encender la herramienta. Una conectada a una pieza giratoria de la herramienta puede provocar lesiones personales.
- No intente alcanzar lugares alejados. Mantenga un buen soporte y equilibrio en todo momento. Un soporte y equilibrio adecuados permiten un mejor control de la herramienta en situaciones inesperadas.
- Use gafas de seguridad y protección auditiva durante la operación.
- Trabaje siempre en un área bien ventilada. Use una máscara para polvo aprobada por OSHA.
- Sostenga la herramienta por la superficie de sujeción aislada cuando realice una operación en la que la herramienta pueda entrar en contacto con un cableado oculto. Al entrar en contacto con un cable de corriente las piezas metálicas de la herramienta conducirán la electricidad y el usuario recibirá un choque eléctrico.
- Mantenga las manos alejadas de las piezas giratorias.
- Use sujetadores u otra manera práctica de asegurar la pieza de trabajo a una plataforma estable. Nunca sostenga el trabajo en sus manos, su regazo o contra otras partes de su cuerpo cuando perforo

CUIDADO Y USO DE LA HERRAMIENTA

ADVERTENCIA

- No use la herramienta si el interruptor no la enciende ni apaga. Cualquier herramienta que no pueda ser controlada con el interruptor es peligrosa y debe repararse.
- Quando la batería no está en uso, manténgalo alejado de otros objetos de metal como sujetadores, llaves, clavos o tornillos que puedan hacer una conexión entre las terminales. Hacer un puente entre las terminales de la batería puede provocar chispas, quemaduras, incendios o daños a la batería.
- Esta herramienta NO debe modificarse ni usarse para cualquier aplicación que no sea la aplicación para la cual fue diseñada.

Tamaño máximo de las brocas							
Modelo de taladro	DG1519	DG1112	DG1114	DG1119	DG1106	DG1104	DG1006
Tam. máx. broca	3/8"	3/8"	3/8"	3/8"	1/4"	*	*
* Para estos modelos de liberación rápida, use únicamente las brocas proporcionadas con el taladro							

Ver la Garantía en página 20 para información importante sobre el uso comercial de este producto.

Manual de Instrucciones y Lista de Piezas

DG100600CD, DG110400CD, DG110600CD,
DG111200CD, DG111400CD, DG111900CD, DG151900CD

Sírvase leer y guardar estas instrucciones. Lea con cuidado antes de tratar de armar, instalar, manejar o darle servicio al producto descrito en este manual. Protéjase Ud. y a los demás observando todas las reglas de seguridad. El no seguir las instrucciones podría resultar en heridas y/o daños a su propiedad. Guarde este manual como referencia.



Taladro/destornillador inalámbrico y cargador

Para desempacar

Al desempacar este producto, revíselo con cuidado para cerciorarse de que esté en perfecto estado

Informaciones Generales de Seguridad

Este manual contiene información que es muy importante que sepa y comprenda. Esta información se la suministramos como medida de SEGURIDAD y para EVITAR PROBLEMAS CON EL EQUIPO. Debe reconocer los siguientes símbolos.

⚠ PELIGRO

Esto le indica que hay una situación inmediata que LE OCASIONARIA la muerte o heridas de gravedad.

⚠ ADVERTENCIA

Esto le indica que hay una situación que PODRIA ocasionarle la muerte o heridas de gravedad.

⚠ PRECAUCION

Esto le indica que hay una situación que PODRIA ocasionarle heridas no muy graves.

⚠ AVISO

Esto le indica una información importante, que de no seguirla, le podría ocasionar daños al equipo.

Las siguientes precauciones de seguridad se deben seguir en todo momento junto con cualquier otra norma de seguridad.

1. Lea con cuidado los manuales incluidos con este producto. Familiarícese con los controles y el uso adecuado del equipo.
2. Sólo aquellas personas completamente familiarizadas con estas normas de funcionamiento seguro deben utilizar la herramienta neumática.



RECORDATORIO: ¡Guarde su comprobante de compra con fecha para fines de la garantía! Adjúntela a este manual o archívela en lugar seguro.

Voir la Garantie à la page 13 pour de l'information importante sur l'utilisation commerciale de ce produit.

Instructions d'Utilisation et Manual de Pièces

DG100600CD, DG110400CD, DG110600CD,
DG111200CD, DG111400CD, DG111900CD, DG151900CD

S'il vous plaît lire et conserver ces instructions. Lire attentivement avant de monter, installer, utiliser ou de procéder à l'entretien du produit décrit. Se protéger ainsi que les autres en observant toutes les instructions de sécurité, sinon, il y a risque de blessure et/ou dégâts matériels! Conserver ces instructions comme référence.



Chargeur et perceuse/ tournevis sans fil

Déballage

Lors du déballage, l'examiner soigneusement pour rechercher toute trace de dommage susceptible de s'être produit en cours de transport.

Directives De Sécurité

Ce manuel contient de l'information très importante qui est fournie pour la SÉCURITÉ et pour ÉVITER LES PROBLÈMES D'ÉQUIPEMENT. Rechercher les symboles suivants pour cette information.

⚠ DANGER

Danger indique une situation hasardeuse imminente qui RÉSULTERA en perte de vie ou blessures graves.

⚠ AVERTISSEMENT

Avertissement indique une situation hasardeuse potentielle qui PEUT résulter en perte de vie ou blessures graves.

⚠ ATTENTION

Attention indique une situation hasardeuse potentielle qui PEUT résulter en blessures.

⚠ AVIS

Avis indique l'information importante pour éviter le dommage de l'équipement.

Les précautions de sécurité suivantes doivent être respectées en tout temps en plus de toute autre règle de sécurité actuelle.

1. Lire attentivement tous les manuels, y compris celui de ce produit. Bien se familiariser avec les commandes et l'utilisation correcte de l'équipement.
2. Seules les personnes bien familiarisées avec ces règles d'utilisation en toute sécurité doivent être autorisées à se servir de l'outil pneumatique.

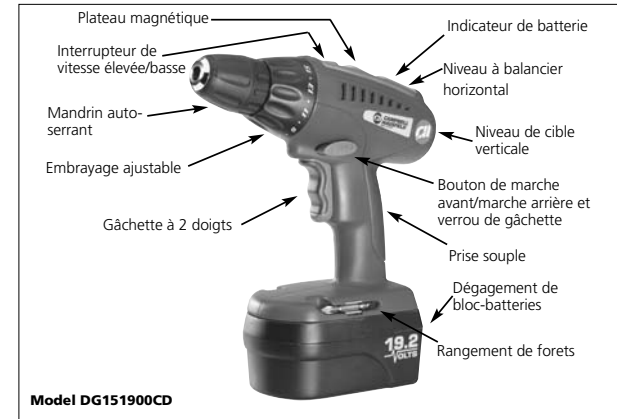

MÉMENTO: Gardez votre preuve datée d'achat à fin de la garantie! Joignez-la à ce manuel ou classez-la dans un dossier pour plus de sécurité.

Directives De Sécurité

(Suite)

AIRE DE TRAVAIL

⚠️ AVERTISSEMENT

- Ne pas faire fonctionner un outil électrique dans une atmosphère explosive comme en présence de liquides, gaz ou poussières inflammables. Les outils électriques créent des étincelles qui peuvent enflammer la fumée ou la poussière.

⚠️ ATTENTION

- Garder l'aire de travail propre et bien éclairée. Les établis encombrés et les coins sombres attirent les accidents.
- Garder les spectateurs, les enfants et les visiteurs loin en utilisant un outil électrique. Les distractions peuvent faire perdre le contrôle.

SÉCURITÉ ÉLECTRIQUE

⚠️ AVERTISSEMENT

- Recharger cet outil à batterie seulement avec le chargeur spécifié sur la batterie. Un chargeur convenant pour un certain type de batterie peut créer un risque d'incendie lorsqu'on l'utilise avec une autre batterie.
- Utiliser cet outil à batterie seulement avec le bloc-batteries spécifié. Utiliser un autre type de batterie peut créer un risque d'incendie.

PROPOSITION 65 CALIFORNIE

⚠️ DANGER

Vous pouvez créer de la poussière en coupant, ponçant, perçant ou meulant les matériaux tels que le bois, la peinture, le métal, le béton, le ciment ou autre maçonnerie. Cette poussière contient souvent des produits chimiques reconnus pour causer le cancer, les déformations congénitales ou autres problèmes de la reproduction. Portez de l'équipement de protection.



⚠️ AVERTISSEMENT

Ce produit ou son cordon contient du plomb, un produit chimique qui de l'avis de l'État de Californie peut causer le cancer et des anomalies congénitales ou d'autres problèmes pour la reproduction. Se laver les mains après toute manipulation.

⚠️ AVERTISSEMENT

- Ne pas abuser de ce produit. Toute exposition excessive à la vibration, tout travail dans les positions encombrantes et les motions de travail à répétition peuvent provoquer des blessures aux mains et aux bras. Cesser d'utiliser tout outil si l'on ressent un malaise, un engourdissement, un fourmillement ou une douleur et consulter un médecin.
- Il faut rester vigilant, savoir ce qu'on fait et utiliser son sens commun en faisant fonctionner un outil électrique. Ne pas faire fonctionner l'appareil fatigué ou sous l'influence de drogues, d'alcool ou de médicaments. Un moment d'inattention en faisant fonctionner les outils électriques peut mener à des blessures graves.
- Ne pas porter de vêtements amples, de foulards ou de cravates dans l'aire de travail. Les vêtements amples pourraient se prendre dans les pièces mobiles de l'appareil et mener à de graves blessures.
- Ne pas porter de bijoux en utilisant tout outil. Les bijoux peuvent se prendre dans les pièces mobiles et mener à de graves blessures.

⚠️ ATTENTION

- Éviter tout démarrage accidentel. S'assurer que l'interrupteur soit verrouillé ou en position d'arrêt (off) avant d'insérer le bloc-batteries, avant tout ajustement, avant de changer les accessoires ou ranger l'outil. Transporter les outils avec le doigt sur l'interrupteur ou insérer le bloc-batteries dans un outil avec l'interrupteur en marche invite les accidents.
- Retirer les clés à ouverture fixe ou les clés d'ajustement avant de mettre l'outil en marche. Une clé ou une clé à ouverture fixe installée sur une pièce mobile de l'outil pourrait mener à une blessure.
- Ne pas trop se pencher. Garder bon pied et bon équilibre en tout temps. Ceci permet d'avoir un meilleur contrôle de l'outil dans les situations imprévues.
- Porter des lunettes de sécurité et une protection des oreilles pendant

son fonctionnement.

- Toujours travailler dans un endroit bien ventilé. Porter un masque anti-poussières homologué OSHA.
- Tenir l'outil par une surface de prise isolée en effectuant le travail lorsque l'outil pourrait entrer en contact avec un câblage caché. Un contact avec un fil « sous tension » rendra les pièces de métal exposées de l'outil « sous tension » et produira un choc pour l'opérateur.
- Garder les mains loin des pièces mobiles.
- Utiliser des pinces ou tout autre moyen pratique pour fixer le travail à une plate-forme stable. Ne jamais tenir le travail dans les mains, sur les genoux ou contre toutes parties du corps en perçant.

UTILISATION ET ENTRETIEN DE L'OUTIL

⚠️ AVERTISSEMENT

- Ne pas utiliser l'outil si l'interrupteur ne se met pas en marche ou ne s'éteint pas. Tout outil qui ne peut pas être contrôlé par l'interrupteur est dangereux et doit être réparé.
- Lorsque le bloc-batteries n'est pas utilisé, garder loin de tous les objets métalliques comme les trombones, la monnaie, les clés, les clous ou les vis qui peuvent établir une connexion d'une borne à l'autre. Provoquer un court-circuit des bornes de batterie ensemble peut provoquer des étincelles, des brûlures, un incendie ou des dommages à la batterie.
- Cet outil NE peut PAS être modifié ou utilisé pour toute application autre que celle pour laquelle il a été conçu.

⚠️ ATTENTION

- Ne pas forcer l'outil. Utiliser le bon outil pour votre application. Le bon outil effectuera le meilleur travail sécuritaire au rythme pour lequel il a été conçu.
- Il faut entretenir les outils avec soin. Il faut garder les outils tranchants et propres. Des outils bien entretenus aux bords tranchants sont moins susceptibles

Garantie Limitée

- DURÉE:** À partir de la date d'achat par l'acheteur original comme suit : séries DG100 et DG110 – Un An; série DG111 – Deux Ans; série DG151 – Trois Ans.
- GARANTIE ACCORDÉE PAR (GARANT):** Campbell Hausfeld/Scott Fetzer Company, 100 Production Drive, Harrison, Ohio, 45030, Téléphone: (800) 424-8936.
- BÉNÉFICIAIRE DE CETTE GARANTIE (ACHETEUR):** L'acheteur original (sauf en cas de revente) du produit Campbell Hausfeld.
- QUELS PRODUITS SONT COUVERTS SOUS CETTE GARANTIE :** Tout outil électrique sans cordon Campbell Hausfeld fourni ou fabriqué par le garant.
- COUVERTURE DE LA PRÉSENTE GARANTIE:** Défauts de matière et de fabrication considérables qui se révèlent pendant la période de validité de la garantie.
- LA PRÉSENTE GARANTIE NE COUVRE PAS:**
 - Les garanties implicites, y compris celles de commercialisabilité et d'ADAPTION À UNE FONCTION PARTICULIÈRE SONT LIMITÉES À PARTIR DE LA DATE D'ACHAT INITIALE TELLE QU'INDIQUÉE DANS LA SECTION DURÉE. Si ce produit est utilisé pour une fonction commerciale, industrielle ou pour la location, la durée de la garantie sera quatre-vingt-dix (90) jours à compter de la date d'achat. Quelques Provinces (États) n'autorisent pas de limitations de durée pour les garanties implicites. Les limitations précédentes peuvent donc ne pas s'appliquer.
 - TOUT DOMMAGE, PERTE OU DÉPENSE FORTUIT OU INDIRECT POUVANT RÉSULTER DE TOUT DÉFAUT, PANNE OU MAUVAIS FONCTIONNEMENT DU PRODUIT CAMPBELL HAUSFELD.** Quelques Provinces (États) n'autorisent pas l'exclusion ni la limitation des dommages fortuits ou indirects. La limitation ou exclusion précédente peut donc ne pas s'appliquer.
 - Toute panne résultant d'un accident, d'une utilisation abusive, de la négligence ou d'une utilisation ne respectant pas les instructions données dans le(s) manuel(s) accompagnant le produit. Un accident, l'utilisation abusive par l'acheteur, la négligence ou le manque de faire fonctionner les produits selon les instructions comprend aussi l'enlèvement ou la modification de n'importe quel appareil de sûreté. Si ces appareils de sûreté sont enlevés ou modifiés, la garantie sera annulée.
 - Réglages normaux qui sont expliqués dans le(s) manuel(s) d'utilisation accompagnant le produit.
 - Articles ou services qui sont exigés normalement pour l'entretien normal du produit par ex. contacts, prises, ressorts, gâchettes ou toute autre pièce consommable non spécifiquement indiquée. Ces articles ne seront couverts que pendant quatre-vingt-dix (90) jours de la date d'achat original.
- RESPONSABILITÉS DU GARANT AUX TERMES DE CETTE GARANTIE:** Réparation ou remplacement, au choix du Garant, des produits ou pièces qui se sont révélés défectueux pendant la durée de validité de la garantie.
- RESPONSABILITÉS DE L'ACHETEUR AUX TERMES DE CETTE GARANTIE:**
 - Fournir une preuve d'achat datée et un état d'entretien.
 - Appelez Campbell Hausfeld (800-424-8936) pour obtenir vos options de service sous garantie. Les frais de transport sont la responsabilité de l'acheteur.
 - Utilisation et entretien du produit avec un soin raisonnable, ainsi que le décri(vent)t le(s) manuel(s) d'utilisation.
- RÉPARATION OU REMPLACEMENT EFFECTUÉ PAR LE GARANT AUX TERMES DE LA PRÉSENTE GARANTIE:** La réparation ou le remplacement sera prévu et exécuté en fonction de la charge de travail dans le centre de service et dépendra de la disponibilité des pièces de rechange.

Cette Garantie Limitée s'applique aux É.-U., au Canada et au Mexique seulement et vous donne des droits juridiques précis. L'acheteur peut également jouir d'autres droits qui varient d'une Province, d'un État ou d'un Pays à l'autre.

Taille maximum Foret de perceuse

Modèle de perceuse	DG1519	DG1112	DG1114	DG1119	DG1106	DG1104	DG1006
Taille max. de foret	3/8"	3/8"	3/8"	3/8"	1/4"	*	*

* Pour ces modèles à dégagement rapide, utiliser seulement les forets fournis avec la perceuse

Fonctionnement

(Suite)

le foret frais augmente l'action de perçage et prolonge la durée de vie de perçage.

ENTRAÎNER LES VIS À BOIS

1. Percer un avant-trou et des trous de dégagement de mandrin. Voir le tableau intitulé « Tailles de trou suggérées pour les vis à bois ».
2. Installer le bon foret de tournevis.
3. Régler le collier de réglage de couple au couple voulu et régler le sélecteur de vitesse à « 1 », le réglage à faible vitesse (série DG1500 seulement).
4. Régler la perceuse pour une bonne rotation.
5. Commencer la vis droite dans le trou avec les doigts.
6. Placer le foret sur la vis, commencer à percer et presser pour entraîner la vis.
7. Dès que la vis est installée, dégager la gâchette et soulever le tournevis de la vis.
8. Un lubrifiant, tel qu'un savon ou de la cire, peut être utilisé sur les filets de la vis pour faciliter l'entraînement. Ceci est particulièrement important pour les bois durs.
9. Une combinaison de foret pilote, de foret de mandrin et de forets fraisés sont disponibles des fournitures locales pour les trous percés en une seule opération facile.

ENTRAÎNER LES VIS AUTOTARAUDEUSES

1. Percer un avant-trou de la bonne taille recommandé par le fabricant des vis pour l'attache utilisée.
2. Installer le bon foret de tournevis.
3. Régler le collier de réglage de couple au couple voulu et régler le sélecteur de vitesse à « 1 », le réglage à faible vitesse (série DG1500 seulement).
4. Régler la perceuse pour une bonne rotation.
5. Placer le foret dans la tête de vis.
6. Placer l'extrémité de la vis dans le trou pré-percé, retirer les doigts, lancer la perceuse et entrer la vis.
7. Dès que la vis est installée, dégager la gâchette et soulever la perceuse de la vis.

ENTRAÎNER LES VIS À MÉTAUX

1. Percer et tarauder la bonne taille de trou pour l'attache utilisée.
2. Commencer la vis dans le trou avec les doigts et entraîner tel qu'indiqué sous la section ENTRAÎNER LES VIS À BOIS.

POUR RETIRER LES VIS

1. Régler le collier de réglage de couple au couple maximum et régler le sélecteur de vitesse à « BASSE » (série DG1500 seulement).
2. Installer le bon foret de tournevis.
3. Régler le tournevis pour une rotation inverse.
4. Placer le foret sur la vis et commencer la perceuse pour retirer les vis.

Entretien

GARDER L'OUTIL PROPRE

Toutes les pièces de plastique doivent être nettoyées avec un chiffon humide souple. NE JAMAIS utiliser de solvants sur les pièces de plastique propres. Ils pourraient dissoudre ou endommager le matériau.

NE DÉMARRE PAS

Si votre outil ne démarre pas, s'assurer que le bloc-batteries est chargé et installé sur la perceuse.

BATTERIE

Le bloc-batteries se déchargera lui-même sans dommage s'il est rangé longtemps et peut exiger un rechargement avant utilisation.

LUBRIFICATION

Pour votre sécurité continue et une protection électrique, la lubrification et l'entretien de cet outil NE doit être effectué que par UN CENTRE DE SERVICE AUTORISÉ CAMPBELL HAUSFELD.

SERVICE TECHNIQUE

Pour obtenir de l'information sur le fonctionnement ou la réparation de ce produit, veuillez appeler le 1-800-424-8936.

ATTENTION

Tout le travail d'entretien et de réparation doit être effectué seulement par un personnel de réparation qualifié. L'entretien ou les réparations non effectués par un personnel qualifié pourraient mener à des blessures.

S'il vous plaît fournir l'information suivante:

- Numéro de Modèle
- Numéro de série (si présent)
- Description et numéro de la pièce

Adresser toute correspondance à
Campbell Hausfeld
Attn: Customer Service
100 Production Drive
Harrison, OH 45030 U.S.A.

Directives De Sécurité

(Suite)

de bloquer et sont plus faciles à contrôler.

- Vérifier tout mauvais alignement ou blocage de pièces mobiles, bris de pièces et toute autre condition qui pourrait affecter le fonctionnement de l'outil. Si l'outil est endommagé, le réparer avant de l'utiliser. De nombreux accidents sont causés par des outils mal entretenus.
- Utiliser seulement des accessoires recommandés par le fabricant par votre modèle. Les accessoires convenables pour un outil peuvent créer un risque de blessure lorsqu'ils sont utilisés pour un autre.
- Ne pas utiliser si les mordsches ou autres pièces sont fissurées ou usées.
- Avant de faire démarrer la perceuse, vérifier la rotation de l'outil pour s'assurer qu'il convient pour le bon fonctionnement.
- Ne pas utiliser de perceuse comme toupinie ni essayer d'allonger ou d'agrandir les trous en tournant la perceuse. Les forets peuvent briser et causer des blessures.
- Certains bois contiennent des agents de conservation qui pourraient être toxiques. Attention d'éviter toute inhalation et contact avec la peau en travaillant avec ces matériaux. Demander et suivre toute information de sécurité disponible du fournisseur de matériau.
- Ranger les outils hors de portée des enfants et autres personnes non formées. Les outils sont dangereux dans les mains d'utilisateurs non formés.

AVIS

- Chaque perceuse est dotée d'un mandrin capable de s'ajuster aux forets jusqu'à une certaine taille - voir le tableau intitulé « Taille maximum des forets de perceuse ». Ne pas utiliser de forets plus larges que ceux recommandés.

Instructions de sécurité pour le chargeur et les batteries

- Avant d'utiliser le chargeur de batterie, lire toutes les instructions sur le chargeur, le bloc-batteries et le produit utilisant la batterie.

AVERTISSEMENT

- Ne pas mal utiliser le cordon.
 - Ne jamais porter le chargeur par son cordon.
 - Ne jamais débrancher le cordon en le tirant de la prise. Tirez la fiche plutôt que le cordon en débranchant le chargeur.
- S'assurer que le cordon soit placé de telle manière que l'on ne puisse pas marcher dessus, trébucher ou subir des dommages ou un stress quelconque.
- Ne pas faire fonctionner le chargeur s'il a été frappé, a été échappé ou endommagé de quelque autre façon. L'apporter à un réparateur qualifié.
- Ne pas démonter le chargeur ou le bloc-batteries. L'apporter à un réparateur qualifié lorsqu'il doit être réparé ou entretenu. Un mauvais assemblage peut mener à un risque de choc électrique ou d'incendie.
- Ne pas utiliser de rallonges à moins que cela ne soit absolument nécessaire. Une mauvaise utilisation de rallonge pourrait mener à un risque d'incendie ou de choc électrique. S'il faut utiliser une rallonge, s'assurer que :
 - La taille du cordon est au moins celle spécifiée sur le tableau intitulé « Taille de fil minimum (AWG) de rallonge pour le chargeur de batterie. »
 - Les broches de la fiche de la rallonge sont du même nombre, de même taille et forme que celles de la fiche du chargeur.
 - La rallonge est bien câblée et en bon état.
 - Si vous utilisez une rallonge à l'extérieur, elle doit porter le suffixe « W-A » ou « W » selon la désignation du type de cordon

- pour indiquer s'il peut servir à l'extérieur. Par exemple - SJTW-A
- Débrancher le chargeur de la prise avant tout entretien ou nettoyage.
- Charger le bloc-batteries dans un endroit bien ventilé. Ne pas laisser d'objet couvrir le chargeur et/ou le bloc-batteries en chargeant.
- Ne pas ranger le chargeur ou le bloc-batteries dans des endroits où la température pourrait atteindre ou dépasser 120 °F (49 °C), comme une remise à outils de métal ou une voiture en été. Ceci peut mener à une détérioration de la batterie entreposée.
- Pour une charge optimale du bloc-batteries, la charger dans des températures entre 32° - 86 °F (0 - 30 °C). Changer la batterie à l'extérieur de cette plage peut avoir un effet négatif sur la performance de la batterie.
- Ne pas charger la batterie dans des endroits humides ou mouillés.
- Ne pas charger le bloc-batteries s'il est chaud au toucher. Attendre que l'appareil refroidisse.
- Ne pas exposer le chargeur à la pluie, à la neige ou au gel.
- Ne pas incinérer le bloc-batteries. Il peut exploser.

ÉLIMINATION DE BATTERIE

AVERTISSEMENT

Ne pas essayer d'ouvrir la batterie ni retirer tout composant sortant des bornes de la batterie. Cela pourrait mener à des incendies ou des blessures. Avant l'élimination, protéger les bornes exposées avec un ruban isolant lourd pour éviter les court-circuits.

BATTERIE DE NICKEL-CADMIUM

- Si l'appareil est doté d'une batterie nickel-cadmium, la batterie doit être recyclée ou éliminée d'une manière respectueuse de l'environnement. Vérifier auprès de votre service des travaux publics pour obtenir l'information du recyclage de batteries.

Charger la batterie

RETIRER LE BLOC-BATTERIES

Avant de charger, retirer le bloc-batteries de perceuse/tournevis en enfonçant le bouton de dégagement de la batterie et en sortant le bloc de l'outil. Voir les Figures 1 and 2.

Pour Pièces de Rechange ou assistance technique, appeler 1-800-424-8936

Description	N° de Pièce
Chargeur – 19,2V	SV199700AV
Bloc-piles – 19,2V	DG101000PY
Mandrin – 3/8 po	DG012100PI
Vis de serrage	SV446100AV
Caisse	DG015600TC

Taille minimum de fil (AWG) de rallonge pour le chargeur de batterie				
Longueur de cordon en pieds	25	50	100	150
Taille AWG de cordon	18	18	18	16

Charger la batterie

(Suite)

INSTRUCTIONS GÉNÉRALES

Avec une utilisation normale, lorsque le bloc-batteries approche une décharge on remarque une chute rapide de performance de l'outil. Lorsque l'outil ne peut pas effectuer la tâche en cours, le moment est venu de recharger le bloc-batteries. Recharger le bloc-batteries avant ce point réduit la durée de vie totale du bloc-batteries. Décharger le bloc-batteries au-delà de ce point peut endommager le bloc-batteries.

REMARQUE : La température de batterie augmente pendant et un peu après l'utilisation. Les batteries pourraient ne pas accepter une charge complète si elles sont chargées immédiatement après leur utilisation. Ne pas charger le bloc-batteries s'il est chaud au toucher. Attendre que l'appareil refroidisse.

CHARGE INITIALE

Avant d'utiliser la perceuse/tournevis sans fil pour la première fois, charger entièrement la batterie. Selon la température ambiante et la tension de ligne, la batterie doit être chargée entièrement en six (6) à dix (10) heures.

CHARGE

Connecter les broches transportant le courant sur le cordon d'alimentation à une prise murale de 120 V c.a. 60 Hz – voir Figure 3. Connecter l'autre extrémité du cordon au bloc-batteries. Si le chargeur est doté d'une DEL, un voyant rouge s'allumera en autant que le bloc-batteries est connecté au chargeur et que le chargeur est branché.

Avec une utilisation normale, le bloc-batteries sera entièrement chargé après environ trois (3) à six (6) heures. Débrancher le chargeur de la source de courant lorsqu'il n'est pas utilisé.

IMPORTANT : LE BLOC-BATTERIES NE DOIT PAS RESTER SUR LE CHARGEUR PENDANT PLUS DE QUARANTE-HUIT (48) HEURES.

Fonctionnement

INTERRUPTEUR À GÂCHETTE DE VITESSE VARIABLE (certains modèles)

Si votre appareil est doté d'un interrupteur à gâchette de vitesse variable, la pression appliquée sur la gâchette contrôle la vitesse de l'outil. Appliquer plus de pression pour augmenter la vitesse et décaler la pression pour la réduire. Ce contrôle de vitesse exacte permet de percer sans pointe et d'utiliser l'appareil comme tournevis électrique. Des outils sont disponibles pour visser les vis en plus des boulons et des écrous.

BOUTON DE MARCHÉ AVANT/MARCHE ARRIÈRE

Cette perceuse/tournevis est dotée d'un levier de marche avant/marche arrière utilisé pour changer la rotation du mandrin. Ne pas essayer de changer la rotation à moins que le mandrin ne soit entièrement arrêté.

AVIS

Déplacer le bouton de marche avant/marche arrière tandis que le mandrin tourne peut endommager l'outil.

Pour une rotation vers l'avant, appuyer fermement sur le levier portant la mention FWD (avant). Pour une rotation vers l'arrière, appuyer fermement sur le levier portant la mention REV (arrière).

VERROU DE GÂCHETTE

Pour activer le verrou de gâchette, déplacer le levier vers l'avant/vers l'arrière pour qu'il soit centré sur la poignée.

CHANGEMENT DE VITESSES (série DG1500 seulement)

La perceuse/tournevis DG1500 est dotée de deux plages de vitesses

distinctes, élevée et basse. La basse vitesse offre des vitesses de couple élevé et de perçage plus lent pour un travail robuste ou pour entrer les vis. La haute vitesse offre des vitesses plus rapides pour le travail plus léger. Pour changer les vitesses, glisser l'interrupteur en position élevée ou basse. Activer la gâchette un peu si la commande de vitesse n'est pas entièrement engagée.

Remarque : Si la perceuse/tournevis fonctionne, mais le mandrin ne fonctionne pas, vérifier pour faire en sorte que l'interrupteur d'engrenage soit poussé entièrement au réglage voulu.

EMBRAYAGE RÉGLABLE

Cette perceuse/tournevis comprend des 16 réglages d'embrayages. Le couple de sortie augmentera tandis que le segment d'embrayage tourne de 1 à 16. La position « perceuse » verrouille l'embrayage pour permettre un travail d'entraînement et de perçage robuste. Cette position permet aussi de changer rapidement et facilement les forets dans le mandrin auto-serrant.

FREIN (série DG1500 seulement)

Lorsque l'interrupteur à gâchette de la perceuse/tournevis DG1500 est déglagé, il active un frein qui arrête rapidement le mandrin. Ceci est particulièrement utile pour l'entraînement et le retrait répétitif des vis.

INSÉRER LES FORETS

Mettre le bouton de marche avant/marche arrière à la position centrale « Off ». Retirer le bloc-batteries (voir la section « Charger la batterie ») et tourner le segment d'embrayage jusqu'au symbole de foret de perçage. Tourner le manchon de mandrin dans le sens contraire des aiguilles d'une montre (vue de l'extrémité du mandrin) et ouvrir le mandrin jusqu'au diamètre approximatif du foret de perçage. Insérer un foret propre jusqu'à ce que le foret de perçage soit cannelé pour les petits forets ou aussi loin que possible pour les forets larges. Fermer

Fonctionnement

(Suite)

le mandrin en tournant le manchon du mandrin dans le sens des aiguilles d'une montre et bien serrer à la main.

ATTENTION

Ne pas utiliser le courant de la perceuse pour desserrer ou resserrer le foret en tenant le mandrin. Le mandrin tournant provoquera des brûlures de friction ou des blessures des mains.

RETIRER LE MANDRIN

Tourner le segment de mandrin jusqu'au symbole du foret de perceuse et ouvrir le mandrin jusqu'au bout. Tourner la vis fileté vers la gauche à l'intérieur du mandrin dans le sens des aiguilles d'une montre et retirer. Insérer le bras court d'une clé hexagonale de 3/8 po et fermer les mâchoires sur la partie plate de la clé.

Frapper le bras long de la clé fortement dans le sens contraire des aiguilles d'une montre, retirer la clé et désenfiler le mandrin de la broche.

INSTALLER LE MANDRIN

Pour installer le mandrin, inverser la procédure « Retirer le mandrin ». Toujours garder les files de la broche, les filets du mandrin et la vis de retenue libres de débris.

PERÇAGE GÉNÉRAL

AVERTISSEMENT

L'avant de la perceuse/tournevis peut se mettre « sous tension » si l'outil perce dans des fils sous tension dans le mur. POUR ÉVITER TOUT CHOC

ÉLECTRIQUE ACCIDENTEL, TENIR LA PERCEUSE/TOURNEVIS SEULEMENT PAR LA POIGNÉE À PRISE SOUPLE.

AVERTISSEMENT

Porter des lunettes de sécurité quand l'appareil est en marche.

1. Régler le collier de réglage de couple pour le perçage et régler le

sélecteur de vitesse à la vitesse appropriée. (Série DG1500 seulement)

2. S'assurer que le foret de perçage soit bien installé dans le mandrin.
3. Régler le BOUTON DE MARCHÉ AVANT/MARCHE ARRIÈRE en rotation dans le sens des aiguilles d'une montre.

ATTENTION

S'assurer que le travail est bien en place dans l'étau ou pincé en place avant de commencer à percer. Le travail mal installé pourrait tourner et provoquer des blessures.

4. Trouver le centre exact pour le trou à percer et utiliser un pointeau pour faire un petit creux dans le travail.
5. Placer le bout du foret de perçage dans le creux du pointeau, tenir la perceuse à vif face au travail et démarrer.

ATTENTION

Appliquer trop de pression pourrait faire surchauffer le foret ou le casser ce qui pourrait mener à des blessures ou endommager les forets.

Appliquer une pression uniforme et constante pour que le foret continue à couper. Trop peu de pression empêchera le foret de couper. Éventuellement la friction excessive créée en glissant sur la surface émousera les bords de coupe.

ATTENTION

Toujours être vigilant et se caler contre l'action de torsion de perçage.

6. Si la perceuse cale ou se bloque dans le trou, dégager immédiatement la gâchette, retirer le foret de perçage du travail et déterminer la cause du blocage ou du calage.

AVIS

Ne pas presser la gâchette et la laisser aller en essayant de libérer la perceuse calée ou bloquée. Ceci endommagera le moteur.

La direction de rotation peut être inversée pour aider à libérer un foret bloqué. S'assurer que la direction de rotation est RÉINITIALISÉE avant d'essayer de continuer à percer.

7. Réduire la pression de la perceuse juste avant que le foret coupe le travail pour éviter de casser le bois ou de caler dans le métal.
8. Lorsque le foret a pénétré entièrement dans le travail et tourne librement, le retirer du travail tandis que le moteur tourne encore, puis éteindre la perceuse.

PERCER LE BOIS

En plus des instructions sous le PERÇAGE GÉNÉRAL, ce qui suit s'applique :

1. En utilisant un foret hélicoïdal dans le bois, le retirer souvent du trou pour retirer les copeaux qui s'accumulent dans les rainures. Ceci évite le surchauffage et la brûlure du travail.
2. Si on utilise un bloc d'endos pour empêcher le travail d'éclater, pincer bien en place. Si on n'utilise pas de bloc d'endos avec les forets à trois pointes ou les scies-cloches, laisser aller la pression dès qu'une pointe de foret se casse dans le travail et terminer le trou dans le côté opposé.

PERCER LE MÉTAL

En plus des instructions sous PERÇAGE GÉNÉRAL, ce qui suit s'applique :

1. Utiliser seulement des forets hélicoïdaux à haute vitesse pointus de bonne qualité en perçant le métal.
2. Commencer le perçage à basse vitesse et augmenter graduellement la vitesse tandis que la perceuse coupe. Plus le matériau est dur, plus la vitesse doit être plus lente. Plus le matériau est mou et plus la vitesse doit être rapide.
3. En perçant un trou large, il est plus facile de percer d'abord un trou plus petit et ensuite l'élargir à la taille requise.
4. Utiliser un lubrifiant comme huile sur la pointe du foret aide à garder

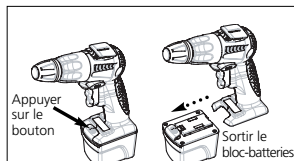

Figure 1
Retirer le bloc-batteries – DG100600CD,
DG110400CD and DG110600CD

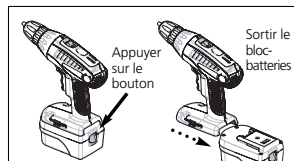

Figure 2
Retirer le bloc-batteries – DG111200CD,
DG111400CD, DG111900CD and DG151900CD

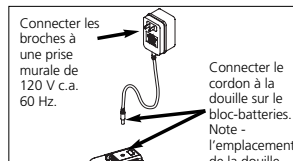

Figure 3
Charger le bloc-batteries - tous les modèles.

Tailles de trou suggéré pour les bis à bois

Taille de vis	Diamètre d'écart de foret de mandrin	Diamètre de foret pilote	
		Bois mou	Bois dur
#6	5/32 (.156)	1/16 (.062)	8/64 (.078)
#8	11/64 (.172)	5/64 (.078)	3/32 (.093)
#10	13/64 (.203)	3/32 (.093)	7/64 (.109)
#12	15/64 (.234)	7/64 (.109)	1/8 (.125)