

## Lista De Repuestos

Sírvase darnos la siguiente información:

- Número del modelo
- Número de Serie (de haberlo)
- Descripción y número del repuesto según la lista de repuestos

No. de Ref.	Descripción	Número del Repuesto	Ctd
1	Tapa de aire (mezcla externa)	DH100400AV	1
2	Tapa de aire (mezcla interna)	DH100500AV	1
3	Anillo	DH100600AV	1
4	■ Sello de la tapa de aire	DH100700AV	1
5	Boquilla, 14mm Hex	●	1
6	Empaque	(■)(●)	2
7	No se usa		
8	Tuerca para sostener el empaque, 8mm Hex	●	1
9	Cuerpo de la pistola	DH101201AV	1
10	Anillo en O del control del patrón	(■)(▲)	1
11	Ensamblaje de la aguja del control del patrón	▲	1
12	Anillo en O para la cámara de la válvula	■	1
13	Tuerca para sostener el anillo en O	■	1
14	Anillo en O para la parte del frente del vástago	■	1
15	Anillo en O para la parte posterior del vástago	■	1
16	Vástago de la válvula de aire	DH101900AV	1
17	Ensamblaje de la aguja de flujo	●	1
18	Resorte para la válvula de aire	DH102100AV	1
19	Resorte para la aguja de flujo	●	1

No. de Ref.	Descripción	Número del Repuesto	Ctd
20	Perilla para el control del material	DH102300AV	1
21	Anillo en O para la parte superior del envase	■	1
22	Parte superior del envase	DH102500AV	1
23	Tuerca, 14mm Hex	DH102600AV	1
24	Tubo de material	DH102701AV	1
25	Conexión de la entrada de aire de 6,4mm (1/4") NPS (M)	DH102800AV	1
26	Disco de la válvula	■	1
27	Resorte del sistema de presión/sifón	■	1
28	Ensamblaje de la válvula, 11mm Hex (Válvula, conexión y perilla)	■	1
29	Anillo retenedor (anillo en E)	■	1
30	Pasador del gatillo	■	1
31	Gatillo	DH103200AV	1
32	■ Empaques para el envase (paquete de 3)	DH420400AV	1
33	Envase de 1 litro	DH054001AV	1

### JUEGOS DE REPUESTOS DISPONIBLES

#### PARA LA REPARACIÓN Y MANTENIMIENTO

■	Empaques	DH530100AV
●	Control de flujo	DH530200AV
▲	Control de patrón	DH530400AV
■	Válvula de control de presión/sifón	DH530300AV

## Notes Notas



# KOBALT

## General Purpose Spray Gun Pistolet Vaporisateur Tous Usages Pistola de Pulverización de Uso General

Replacement Parts List  
Liste De Pièces De Rechange  
Lista De Repuestos

KBS530

### Description

The KBS530 spray gun is designed for home, farm and commercial use. It handles all paints and materials. It is easily and quickly convertible from non-bleeder to bleeder, pressure to siphon feed and internal or external mix air caps. It also features pattern size control. It can also be converted for use with a separate pressure paint tank.

### Description

Le modèle KBS530 est conçu pour l'utilisation domestique, sur la ferme ou commerciale, avec tous types de peintures et matériaux. Il se convertit facilement et rapidement de non-purgeur à purgeur, alimentation par pression à alimentation par siphon et à l'utilisation de capuchons de mélange d'air interne à externe. Il peut être converti pour usage avec un réservoir de peinture sous pression séparé et comprend une commande de taille de configuration.

### Descripción

La pistola pulverizadora Modelo KBS530 está diseñada tanto para trabajos domésticos y en fincas como comerciales. Se puede usar con todo tipo de pinturas y materiales. Se puede utilizar sin o con purgador, sistema a presión o sifón, y con tapas de aire de mezcla interna o externa. Este modelo también le permite controlar el tamaño del patrón y se puede utilizar con un tanque de pintura a presión separado.

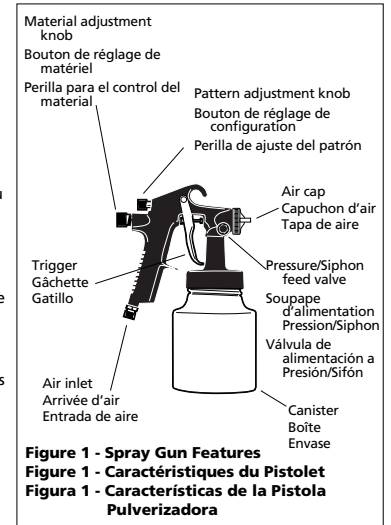

Figure 1 - Spray Gun Features  
Figure 1 - Caractéristiques du Pistolet  
Figure 1 - Características de la Pistola Pulverizadora

### Specifications

Feed Type	Pressure / Siphon
Mix Type	Internal / External
Bleed Type	Bleeder / Non-bleeder
Fluid Nozzle I.D.	.055" (1.4 mm)
Max. Inlet Air Pressure	50 psig
Air Req'd. (SCFM @ 40 psi)	4.3 average 8,6 continuous
Pattern Size	8" @ 50 psi 8" Distance from workpiece
Air Inlet	1/4 NPS (M)
Fluid Inlet	3/8 NPS (M)
Fluid Nozzle Material	Steel
Fluid Needle Material	Stainless Steel
Material Adjustment	Variable Setting
Pattern Adjustment	Variable Setting

#### Warranty: Standard Duty\*

\* See Operating Instructions for details

### Spécifications

Alimentation	Pression / Siphon
Mélange	Interne / Externe
Type de purgeur	Purgeur / Non-purgeur
Buse D.I.	1,4 mm (0,055 po)
Pression d'air de l'arrivée Max.	345 kPa
Air Requis (m <sup>3</sup> /min @ 276kPa)	0,12 moyen 0,24 continu
Taille de configuration	8 po à 345 kPa 8 po de l'objet de travail
Arrivée d'air	1/4 po NPS (M)
Entrée de fluide	3/8 po NPS (M)
Matériel de Buse de Fluide	Acier
Matériel d'aiguille	Acier inoxydable
Réglage de débit	Variable
Réglage de config.	Variable

#### Garantie: Produits À Service Standard\*

\* Pour plus de renseignements, voir les Instructions de Fonctionnement

### Especificaciones

Tipo Mezcla Conexión	Presión / Sifón Interno / Externa Purgador / Sin Purgador
Boquilla D.I.	1,4 mm (0,055")
Presión Máx. de Entrada de Aire	3,45 bar
Aire Requerido (m <sup>3</sup> /min @ 2,76 bar)	0,12 promedio 0,24 continuo
Diám. Máx. del Patrón	20,3 cm (8") @ 3,45 bar 20,3 cm (8") Distancia de la superficie de la superficie
Entrada de aire	6,4 mm NPS (M)
Entrada de fluido	10 mm NPS (M)
Material de la Boquilla	Acero
Material de la Aguja	Acero inoxidable
Ajuste del material	Fijación variable
Ajuste del patrón	Fijación variable

#### Garantía: Productos Estándar\*

\* Para más detalles, ver las Instrucciones de Uso

**For Replacement Parts, call 1-800-543-6400**  
**Pour Pièces De Rechange, appeler 1-800-543-6400**  
**Para ordenar repuestos, sírvase llamar al concesionario más cercan a su domicilio**

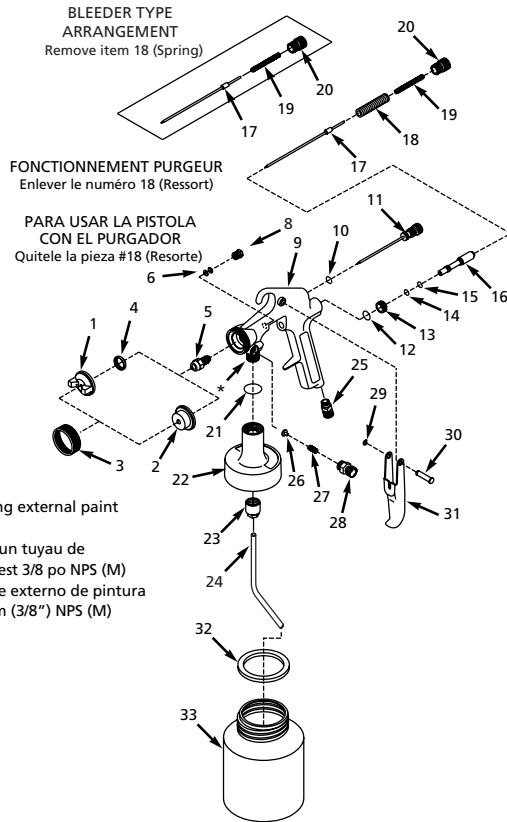

- \* Thread size is 3/8" NPS (M) for connecting external paint tank material hose
- \* La taille du filet pour le raccordement d'un tuyau de matériel de réservoir à peinture externe est 3/8 po NPS (M)
- \* Las rosas de la conexión entre el tanque externo de pintura y la manguera de material son de 9,5mm (3/8") NPS (M)

**Figure 2 - Replacement Parts Illustration**  
**Figure 2 - Illustration de Pièces de Rechange**  
**Figura 2 - Ilustración de los Repuestos**

**Replacement Parts List**

Please provide following information:

- Model number
- Serial number (if any)
- Part description and number as shown in parts list

Ref. No.	Description	Part No.	Qty
1	Air cap (external mix)	DH100400AV	1
2	Air cap (internal mix)	DH100500AV	1
3	Lock Ring	DH100600AV	1
4	■ Air cap seal	DH100700AV	1
5	Fluid nozzle, 14mm Hex	●	1
6	Packing	■(●)	2
7	Not used		
8	Packing nut, 8mm Hex	●	1
9	Gun Body	DH101201AV	1
10	Pattern control O-ring	■(▲)	1
11	Pattern control needle assy	▲	1
12	Valve chamber O-ring	■	1
13	O-ring nut	■	1
14	Stem front O-ring	■	1
15	Stem back O-ring	■	1
16	Air valve stem	DH101900AV	1
17	Fluid needle assy	●	1
18	Air valve spring	DH102100AV	1
19	Fluid needle spring	●	1
20	Material adjustment knob	DH102300AV	1

Ref. No.	Description	Part No.	Qty
21	Canister top O-ring	■	1
22	Canister top	DH102500AV	1
23	Retaining nut, 14mm Hex	DH102600AV	1
24	Material tube	DH102701AV	1
25	Air inlet fitting 1/4" NPS (M)	DH102800AV	1
26	Valve disc	■	1
27	Pressure/siphon spring	■	1
28	Valve assembly, 11mm Hex (Valve, fitting and knob)	■	1
29	Snap retaining ring (E-ring)	■	1
30	Trigger Pin	■	1
31	Trigger	DH103200AV	1
32	■ Canister gasket (pack of 3)	DH420400AV	1
33	1 qt. Canister	DH054001AV	1

**REPAIR AND MAINTENANCE KITS AVAILABLE**

■	Gasket kit	DH530100AV
●	Fluid control kit	DH530200AV
▲	Pattern control kit	DH530400AV
■	Pressure/siphon valve control kit	DH530300AV

**Liste De Pièces De Rechange**

S'il vous plaît fournir l'information suivant:

- Numéro du modèle
- Numéro de série (si présent)
- Description de la pièce et son numéro sur la liste

N° de Réf.	Description	N° de Pièce	Qté
1	Capuchon d'air (mélange externe)	DH100400AV	1
2	Capuchon d'air (mélange interne)	DH100500AV	1
3	Bague d'arrêt	DH100600AV	1
4	■ Joint du capuchon d'air	DH100700AV	1
5	Buse de fluide, 14mm Hex	●	1
6	Garniture	■(●)	2
7	Pas utilisé		
8	Écrou de garniture, 8mm Hex	●	1
9	Corps du pistolet	DH101201AV	1
10	Joint torique de configuration	■(▲)	1
11	Assem. d'aiguille de configuration de soupape	▲	1
12	Joint torique de chambre	■	1
13	Écrou de joint torique	■	1
14	Joint torique, tige - avant	■	1
15	Joint torique, tige - arrière	■	1
16	Tige de soupape d'air	DH101900AV	1
17	Assem. d'aiguille de fluide	●	1
18	Ressort de soupape d'air	DH102100AV	1
19	Ressort d'aiguille de fluide	●	1
20	Bouton de réglage de matériel	DH102300AV	1
21	Joint torique, haut de la boîte	■	1

N° de Réf.	Description	N° de Pièce	Qté
22	Haut de la boîte	DH102500AV	1
23	Écrou de retenue, 14mm Hex	DH102600AV	1
24	Tube de matériel	DH102701AV	1
25	Raccord d'arrivée d'air, 1/4po NPS (M)	DH102800AV	1
26	Obturateur d'appareil de robinetterie	■	1
27	Ressort de pression/siphon	■	1
28	Assemblage de soupape, 11mm Hex (Soupape, raccord et bouton)	■	1
29	Bague de retenue (Bague en E)	■	1
30	Goupille de gâchette	■	1
31	Gâchette	DH103200AV	1
32	■ Joint d'étanchéité de la boîte (3)	DH420400AV	1
33	Boîte, 1 litre	DH054001AV	1

**NÉCESSAIRES D'ENTRETIEN ET DE RÉPARATION**

■	Nécessaire de joint d'étanchéité	DH530100AV
●	Nécessaire de commande de fluide	DH530200AV
▲	Néc. de réglage de configuration	DH530400AV
■	Néc. de réglage de soupape pression/siphon	DH530300AV