



Portable Air Compressor

Compresseur d'Air Portatif

Compressor d'Aire Portátil

Compressor de Ar Portátil

Replacement Parts List
Liste de Pièces de Rechange
Lista de Repuestos
Lista de Peças de Reposição

FP2030, FP2031, FP2032

For parts, products & service information visit
POWER XPERT
www.chpower.com

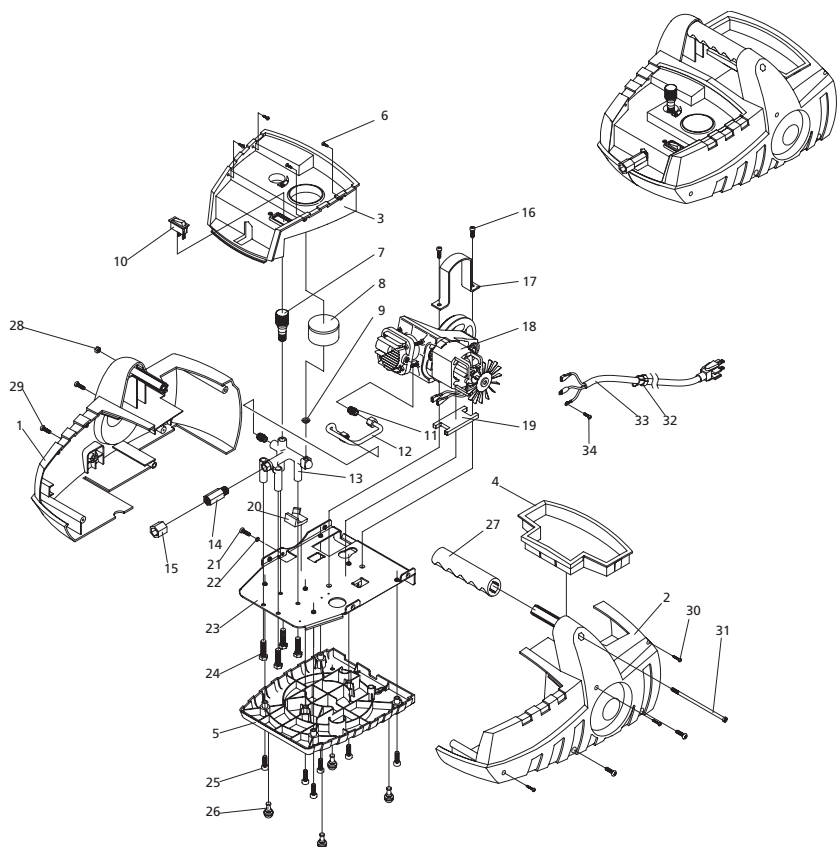

For Replacement Parts, Call 1-800-543-6400
Pour Pièces de Rechange, Composer le 1-800-543-6400
Para Peças de Reposição, Consulte um Revendedor Autorizado
Para Ordenar Repuestos Sírvase Llamar al Distribuidor Más Cercano a Su Domicilio

Please provide following information:

- Model number
- Serial number (if any)
- Part description and number as shown in parts list

S'il vous plaît fournir l'information suivant:

- Numéro du modèle
- Numéro de série (s'il y en a un)
- Description de la pièce et son numéro sur la liste

Favor fornecer as seguintes informações:

- Número do modelo
- Número de série (caso haja algum)
- Descrição das peças e número como mostrado na lista de peças

Sírvase darnos la siguiente información:

- Número del modelo
- Número de serie (de haberlo)
- Descripción y número del repuesto según la lista de repuestos

Address parts correspondence to:
 Correspondance:
 Endereço para pedidos de peças:
 Puede escribirnos a:

The Campbell Group
 Attn: Parts Department
 100 Production Drive
 Harrison, OH 45030 U.S.A.

Ref. No.	Description	Description	Descrição	Descripción	FP2030 FP2031 FP2032	Qty. Qte. Ctd. Qua.
1	Compressor Shroud (right half)	Carénage du compresseur (moitié droite)	Cárter do Compressor (metade à direita)	Cárter de/compressor (1/2 der.)	FP005600AV	1
2	Compressor Shroud (left half)	Carénage du compresseur (moitié gauche)	Cárter do Compressor (metade à esquerda)	Cárter de/compressor (1/2 izq.)	FP005700AV	1
3	Gauge Panel	Panneau d'indicateurs	Panel do Manômetro	Panel del manómetro	FP013000AV	1
4	Rear Cover	Couvercle arrière	Cobertura posterior	Tapa posterior	FP005900AV	1
5	Plastic Base	Base de plastique	Base em plástico	Base de plástico	FP013400AV	1
6	M3.5 X14 mm Panel Screw	Vis de panneau M3,5 X14 mm	Parafuso do painel de M3,5 X 14 mm	Tornillo del panel M3,5 X14 mm	FP006000AV	4
7	Control Valve	Soupape de contrôle	Válvula de Controle	Válvula de control	FP013500AV	1
8	Gauge	Manomètre	Manômetro	Manómetro	FP013600AV	1
9	8mm Washer	Rondelle 8mm	Arruela de 8mm	Arandela 8mm	FP013700AV	1
10	On/Off Switch	Interrupteur Marche/Arrêt	Interruptor ligado/desligado	Interruptor de encendido/apagado	FP013800AV	1
11	Nipple	Raccord	Bocal	Niple	FP007200AV	1
12	Brass Exhaust Tube	Tube d'échappement	Tube de escape	Tube de escape	FP013900AV	1
13	Manifold	Collecteur	Múltipla	Múltiple	FP014000AV	1
14	Outlet Nipple	Manchon de sortie	Bocal da Saída	Niple de salida	FP014100AV	1
15	Aluminum Fixed Hex	Hex. fixe d'aluminium	Porca sextavada fixada em alumínio	Pieza hexagonal fija de aluminio	FP006800AV	2
16	M6 X 12 mm Screw	Vis M6 X 12 mm	Parafuso M6 X 12mm	Tornillo M6 x 12 mm	FP006700AV	1
17	Motor Bracket	Support de moteur	Suporte do Motor	Soporte del motor	FP005402AV	1
18	Pump/Motor Assembly	Montage de pompe/moteur	Montagem da Bomba/Motor	Ensamblaje de bomba/motor	FP006900AV	1
19	Motor Pad	Rembourrage de moteur	Cossinete do Motor	Cojinete del motor	FP007300AV	1
20	Isolator	Isolateur	Isolador	Aislador	FP007400AV	1
21	M6 X 16 mm Screw	Vis M6 X 16 mm	Parafuso M6 X 16 mm	Tornillo M6 X 16 mm	FP007500AV	1
22	1/4" Spring Washer	Rondelle à ressort de 6,4 mm	Arruela de Pressão de 6,4 mm	Arandela de resorte de 6,4 mm	FP014200AV	1
23	Motor Base	Base du moteur	Base do Motor	Base del motor	FP014300AV	4
24	M8 X 16 mm Screw	Vis M8 X 16 mm	Parafuso M8 X 16 mm	Tornillo M8 X 16 mm	FP014400AV	6
25	M6 X 20 mm Screw	Vis M6 X 20 mm	Parafuso M6 X 20 mm	Tornillo M6 X 20 mm	FP013300AV	4
26	Foot	Pied	Pé	Pata	FP008200AV	1
27	Hand Grip	Poignée à main	Punho Manual	Mango	FP008600AV	1
28	6mm Shroud Retainer Nut	Écrou de retenue d'épaulement de 6 mm	Porca de retenção de sustentação de 6mm	Tuerca de retención de la cubierta, de 6 mm	FP008500AV	4
29	M6 X 12 mm Screw	Vis M6 X 12 mm	Parafuso M16 X 12 mm	Tornillo M6 X 12 mm	FP008400AV	3
30	M3 X 25 mm Screw	Vis M3 X 25 mm	Parafuso M3 X 25 mm	Tornillo M3 X 25 mm	FP008300AV	1
31	M6 X 150 mm Screw	Vis M6 X 150 mm	Parafuso M6 X 150 mm	Tornillo M6 X 150 mm	FP008700AV	1
32	Strain Relief Bushing	Bague de réduction de tension	Casquilho de liberação da tensão	Casquillo liberación de tensión	FP008800AV	1
33	Power Cord	Cordon	Fio	Córdoba	FP006100AV	1
34	M4 X 15mm Ground Screw	Vis de borne de terre, M4 x 15 mm	Parafuso de Aterramento M4 X 15mm	Tornillo de descarga a tierra M4 x 15 mm		
▲	REPLACEMENT PARTS KIT Exhaust Tube Kit	NÉCESSAIRES DE PIÈCES DE RECHANGE Kit de conduit de ventilation	JOGO DE PEÇAS DE REPOSIÇÃO Jogo do tubo de escape	JUEGOS DE REPUESTOS Juego del tubo de escape	FP014500AV	1



Air Compressor Pump Pompe de Compresseur d'Air Bomba de Compressor de Aire Cabeçote do Compressor de Ar

Replacement Parts List
Liste de Pièces de Rechange
Lista de Repuestos
Lista de Peças de Reposição

FP005402

For parts, products & service information visit
POWER XPERT
www.chpower.com

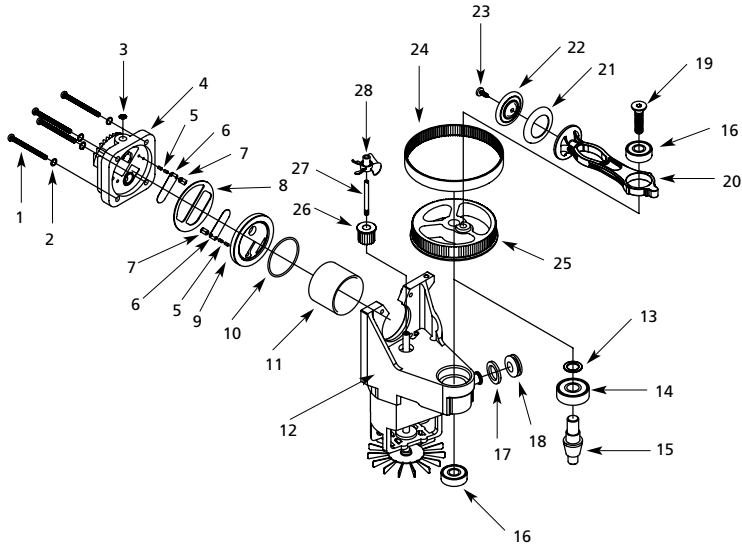

FP005402

For Replacement Parts, Call 1-800-543-6400

Pour Pièces de Rechange, Composer le 1-800-543-6400

Para Peças de Reposição, Consulte um Revendedor Autorizado

Para Ordenar Repuestos Sírvase Llamar al Distribuidor Más Cercano a Su Domicilio

Please provide following information:

- Model number
- Serial number (if any)
- Part description and number as shown in parts list

S'il vous plaît fournir l'information suivant:

- Número do modelo
- Número de série (s'il y en a un)
- Description de la pièce et son numéro sur la liste

Favor fornecer as seguintes informações:

- Número do modelo
- Número de série (caso haja algum)
- Descrição das peças e número como mostrado na lista de peças

Sírvase darnos la siguiente información:

- Número del modelo
- Número de serie (de haberlo)
- Descripción y número del repuesto según la lista de repuestos

Address parts correspondence to:
Correspondance:
Endereço para pedidos de peças:
Puede escribirnos a:
The Campbell Group
Attn: Parts Department
100 Production Drive
Harrison, OH 45030 U.S.A.

Ref. No.	Description	Description	Descrição	Descripción	FP005402	Qty. Qté. Ctd. Qua.
1	1/4" x 2 1/2" Head bolts	Boulon à tête 1/4 po x 2 1/2 po	Parafuso com cabeça de 6,4 mm (1/4") X 5,4 cm (2 1/2")	Perno de la culata 6,4 mm (1/4") x 5,4 cm (2 1/2")	◆	4
2	1/4" Spring washer	Rondelle à ressort 1/4 po	Arruela de Suporte de 6,4 mm (1/4")	Arandela de resorte de 6,4 mm (1/4")	◆	4
3	Screen	Écran	Écran	Pantalla	◆	1
4	Head	Culasse	Colaça	Culata	◆	1
5	Pin	Goupille	Passador	Passador	◆	1
6	Valve	Soupape	Válvula	Válvula	◆	2
7	Valve bracket	Fixation de soupape	Suporte da Válvula	Ménsula de la válvula	◆	2
8	Gasket	Joint d'étanchéité	Empanque	Empaque	◆	1
9	Valve plate	Plaque porte-soupape	Prato da Válvula	Plato de la válvula	◆	1
10	O-ring	Joint torique	Anel em O	Anillo en O	◆ ◆	1
11	Cylinder	Cylindre	Cilindro	Cilindro	●	1
12	Motor	Moteur	Motor	Motor	●	1
13	14 mm x 23 mm x 1.5 mm Washer	Rondelle 14 mm x 23 mm x 1.5 mm	Arruela de 14 mm X 23 mm X 1.5 mm	Arandela 14 mm x 23 mm x 1.5 mm	▼	1
14	Bearing	Palier	Cossinete	Cojinete	▼	1
15	Shaft	Arbre	Eixo	Eje	▼	1
16	Bearing	Palier	Cossinete	Cojinete	● ▼	2
17	19.3 x 28.5 x 3.0 mm Washer	Rondelle 19.3 x 28.5 x 3.0 mm	Arruela de 19.3 X 28,5 X 3.0 mm	Arandela 19.3 x 28.5 x 3.0 mm	▼	1
18	Grommet	Anneau	Ilhó	Ojal	▼	1
19	3/8" x 1 1/4" Piston screw	Vis de piston 3/8 po x 1 1/4 po	Parafuso do pistón de 9,5 mm (3/8") X 3,8 cm (1 1/4")	Tornillo del pistón 9,5 mm (3/8") x 3,18 cm (1 1/4")	●	1
20	Piston	Piston	Pistão	Pistón	●	1
21	Piston ring	Anneau de piston	Aro do Pistão	Aro del pistón	●	1
22	Piston cap	Chapeau de pist	Cobertura do Pistão	Tapa del pistón	●	1
23	3/16" x 15 mm Piston cap screw	Vis de chapeau de piston 3/16 po x 15 mm	Parafuso da Cobertura do pistão de 4,8 mm (3/16") X 15 mm	Tornillo de la tapa del pistón 4,8 mm (3/16") x 15 mm	●	1
24	Timing belt	Courroie de réglage	Correia de regulação	Correa de distribución	▼	1
25	Eccentric large pulley	Poulie large excentrique	Polia grande excêntrica	Polea grande excéntrica	▼	1
26	Small gear	Petit engrenage	Pequena engrenagem	Engranaje pequeño	▼	1
27	Fan shaft	Arbre de ventilateur	Eixo do Ventilador	Eje del ventilador	▼	1
28	Fan	Ventilateur	Ventilador	Ventilador	▼	1
REPLACEMENT PARTS KITS • NÉCESSAIRES DE PIÈCES DE RECHANGE • JOGO DE PEÇAS DE REPOSIÇÃO • JUEGOS DE REPUESTOS						
●	Piston kit	Nécessaire de piston	Jogo do Pistão	Juego de pistones	FP011601AV	1
◆	Valve & head kit	Trousse de tête et soupape	Jogo da Válvula e cabeça	Juego de válvula y culata	FP011700AV	1
▼	Motor & FEB kit (FPF005401)	Kit de FEB et moteur	Jogo do Motor e FEB	Juego de motor y FEB	FP011801AV	1
■	Motor & FEB kit (FPF012700)	Kit de FEB et moteur	Jogo do Motor e FEB	Juego de motor y FEB	FP014600AV	1